

scriptie : spelenderwijs

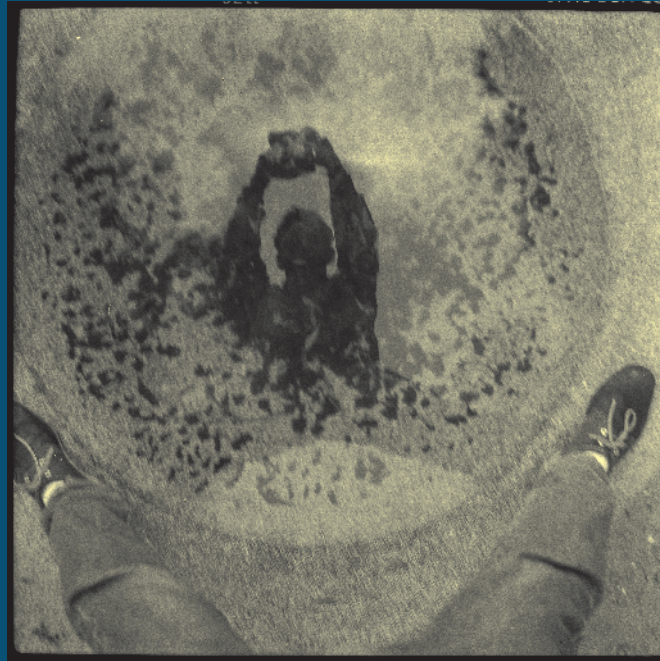

--- een studie over spelen (het kindzijn),
739 speelplekken (in Amsterdam),
wat daar van rest (in 1992) &
Aldo van Eyck (de ontwerper) ---

iwert bernakiewicz

promotor: dr. arch. Francis Strauven

Provinciaal Hoger Architectuurinstituut

Universitaire Campus, Gebouw E

3590 Diepenbeek

België

scriptie : spelenderwijs

--- een studie over spelen (het kindzijn),
739 speelplekken (in Amsterdam),
wat daar van rest (in 1992) &
Aldo van Eyck (de ontwerper) ---

iwert bernakiewicz

promotor: dr. arch. Francis Strauven

Provinciaal Hoger Architectuurinstituut

Universitaire Campus, Gebouw E

3590 Diepenbeek

België

maart 1993



Kinderdroom / realiteit / relativiteit, Evertswertplantsoen, Amsterdam (september 1992)

spelenderwijs

De wereld is er voor jou,
Om naar te kijken en je in te verliezen.
Om te pakken en op te sabbelen.
Om mee te smijten -boem!- en moeizaam terug te veroveren.
Om aan te draaien en mee te schuiven.
Om op te timmeren.
Om te laten bewegen.
Om de baas te worden, ja, om de baas te worden!

Er is water in de wereld.
Water dat beweegt en iets doet. Dat glijdt en stroomt en druppelt,
dat zacht en koel is.
Er is zand. Zand dat leeft en in korreltjes neervalt.
Een korreltje hier, een korreltje daar.
Het voelt hard en stevig aan en het kan glijden als water.

Er zijn dingen waar je iets in kunt stoppen.
Er zijn dingen waar je op kunt gaan staan, die stevig zijn onder
de kleine voeten.
Er zijn dingen die je heen en weer kunt wiebelen.
Er zijn dingen waarmee je kunt zwaaien.
Er zijn gladde en ribbelige dingen.
Dingen die ritselen en dan opeens scheurend uit elkaar gaan.

Maar waarom komen dan die vervelende grote mensen om dit alles weg
te nemen en boos te kijken?

NANNY SNIJDERS-DOOMEN

WAAROM DEZE HERUITGAVE?

.....

Mijn blik in deze afstudeerscriptie is jong, ruw en naïef. Vandaag zie en lees ik zoveel meer tussen deze toen geschreven regels door. Ze is me echter steeds na aan het hart gebleven.

September 1992 bezocht, beleefde en bestudeerde ik een aantal weken de speelpleintjes ontworpen door Aldo van Eyck in Amsterdam. Mijn promotor Francis Strauven had me voorzien van een stapel foto's, teksten en tekeningen die me mee in de fiets-tas begeleidden doorheen de stad. Ik maakte aantekeningen bij deze copies, van wat ik wel of niet aantrof, van het wonder van de speelmogelijkheden, alsook van de gesprekken die ik had met kinderen, jong-volwassenen en bewoners. Voor de zeer geïnteresseerde lezer of historicus, die zijn er nog. De scriptie is een compact, maar daarnaast toch uniek document, het verzamelt de foto's en aantekeningen, subjectief en objectief, van mijn kleine reis door Aldo's speelweefsel doorheen het Amsterdam van 1992. Ze is hier zo exact mogelijk weergegeven, met hier en daar een kleine noot (in dit blauw) en wat nieuwe en extra scans van de foto's die ik toen maakte.

Ik benoemde de plekken toen al bewust als speelpleintjes, in tegenstelling tot speelplaatsen. Het plein is die plek in de stad waar mensen samen komen en waar menselijke, sociale interactie plaatsvindt. Een plaats daarentegen is generiek.

Dat er in Amsterdam 739 pleinen voor het kind gereserveerd werden, als een abstracte parallelle realiteit, opgebouwd uit herkenbare, zachte maar ook ruwe en vrij interpreteerbare elementen, een weefsel voor het kind, dat mag een wonder in de tijd heten. Het heeft niet lang geduurd, in 1992 was veel alweer verdwenen, vandaag resten enkel de speelvijvers. Als je de historische foto's uit de jaren 1950 tot zelfs 1980 bekijkt valt iets op: het aantal kinderen is er omgekeerd evenredig met het aantal auto's in de stad.

In 1992 waren de eerste hekken al geplaatst, nu is de verhouding nog steeds zo, maar in het voordeel van de auto. We overwegen vandaag het verbieden van sociale media en slimme telefoons voor kinderen, maar we bieden hen geen plek in de stad en de wereld om vrij zichzelf te zijn. Aldo voorspelde dat al feilloos in 1976 (zie de tweede bijlage).

De eerste speelpleintjes in Amsterdam vonden hun plaats in gaten achtergelaten door een oorlog. Vandaag komt ook dat weer angstwekkend dichtbij. Zelfs de sneeuw die alles verzacht en waar ook Aldo zo van genoot is ondertussen een zeldzaamheid geworden. Dus nog steeds en steeds meer: **-dat we het kind in onszelf hervinden en er plaats voor maken!-**

iwert bernakiewicz, december 2024

WAAROM DIT ONDERWERP?

.....

Vooreerst uit interesse en respect voor het spelende kind en zijn creativiteit. Het kind dat een grote indruk op me maakt als ik op het speelplein sta en mee ga in hun magische wereld, of als toeschouwer aan de rand van hun activiteit sta. Vanuit mijn ervaringen als begeleider van het spelende kind is er tussen mijn speelpleinwerk en mijn architectuuropleiding een soort symbiose ontstaan, een simultane beleving van de werkelijkheid in mijn activiteit als ontwerper en de sterke inleving in de wereld van het kind.

Zo groeit de vraag hoe ik kan ontwerpen voor het kind, een vraag van mezelf en van anderen, anderen die van de ontwerper verwachten dat hij wéét en begrijpt. Daarom dit onderwerp: speelpleintjes die werkelijk voor kinderen gedacht zijn, met name de speelpleintjes van Aldo van Eyck.

Een tweede reden is een onderzoek naar de basis van de architectuur van een belangrijk architect -Aldo van Eyck- die aan het begin van zijn loopbaan de kans krijgt om met een zekere vrijheid een grote verscheidenheid aan ontwerpen te maken, een taal te ontwikkelen rond een in wezen erg beperkte opdracht, de kinderspeelplaats. Een opgave die mijns inziens heeft bijgedragen tot de bijzondere kwaliteiten die het latere werk van Aldo van Eyck bepalen.

Verder ook het kind als een wezenlijke component van onze samenleving, een component die meer en meer in de vergetelheid geraakt is. Hierbij vraag ik me af of men de volwassene wel kan begrijpen (en ervoor ontwerpen) als men het kind niet begrijpt of op zijn minst respecteert in zijn bestaan. Of anders gesteld: kan men zichzelf wel respecteren zonder het kind te aanvaarden en er plaats voor in te ruimen binnen onze maatschappij.

Het is dus een onderzoek naar het spelende kind, mezelf en Aldo van Eyck geworden in de hoop ze alledrie beter te begrijpen en aan de lezer te laten voelen dat het kind de mogelijkheid moet krijgen om kind te zijn en niet bepaald te worden door een volwassen bestaan met de agenda in de hand.

-dat we het kind in onszelf niet zouden vergeten-

Iwert Bernakiewicz, student architectuur.

i n h o u d s o p g a v e :

1. Hoe de gedachte van de open speelplaatsen in Amsterdam
ontstond --- p. 11
2. Wat betekent spelen voor het kind? --- p. 13
3. Een reisverslag langs dertien pleintjes --- p. 21
4. Type-elementen waaruit de pleintjes zijn opgebouwd --- p. 29
5. Immateriële systemen achter van Eyck's pleintjes --- p. 33
6. Invloeden: Arp, Täuber, Brancusi... --- p. 49
7. Een inventarisering van de bezochte pleintjes --- p. 53
8. Slotbeschouwing --- p. 55
9. Bibliografie --- p. 59
10. Bijlagen --- p. 61 etc...

1. HOE DE GEDACHTE VAN DE OPEN SPEELPLAATSEN IN AMSTERDAM ONTSTOND.



EEN GOED GEBRUIKTE REST ERGENS ONDERWEG

Op de vraag hoe het idee van de open speelplaatsen ontstond liet Jacoba Mulder zich op 30 maart 1982 in een interview met Francis Strauven als volgt uit : "Dat is heel gek hoe ik daarop gekomen ben. Op dat moment waren er hier in Amsterdam eigenlijk alleen maar een beperkt aantal besloten speeltuinen. Die behoorden tot het Amsterdamse Speeltuinenverbond. Het waren afgerasterde terreinen met een speelveld waarnaast zandbakken, schommels wippen en dergelijke. Maar voor kleine kinderen in wier buurt er zo geen speeltuin was, waren er eigenlijk geen voorzieningen. Ik woonde toen in zo'n buurt, en daar zag ik iedere ochtend voor mijn huis op het trottoir een klein meisje dat met een schepje de grond om een boom weg schepte tot ze zand vond, en daar ging ze dan in spelen. U weet, Amsterdam is helemaal opgehoogd met heel mooi zand, en daar ligt bij de beplanting een laag zwarte aarde overheen. Dat vond ik zo zielig, en het bracht me tot inzicht dat het eigenlijk aangewezen was om in elke buurt voor zulke kinderen tenminste een zandbak aan te leggen. In 1947 hebben we dat dan voor het eerst, bij wijze van experiment gedaan op het Bertelmanplein, toevallig in de buurt waar ik toen woonde. Ik heb van Eyck toen gevraagd die te ontwerpen. En dat heeft hij met veel enthousiasme gedaan".

Dat ontwerp is door Publieke Werken uitgevoerd in 1947 en viel zo in de smaak van de buurtbewoners en van het College van Burgemeester en Wethouders dat deze laatsten spoedig een miljoen gulden uittrokken om er nog een aantal aan te leggen. Het was een begin van een opdracht die langzamerhand heel Amsterdam zou bestrijken, met zowel de nieuwe als de oude wijken. Uiteindelijk heeft Aldo van Eyck in een tijdspanne van ruim dertig jaar een 800-tal ontwerpen voor dit initiatief gemaakt waarvan een grote meerderheid werd uitgevoerd. Het vestigde zijn aandacht op de elementaire relatie tussen plek en stedelijke structuur terwijl de opdracht hem tevens de kans gaf om te experimenteren met de elementen van een eigen architectuurtaal.

Het is voor zover ik weet uniek in Europa dat een stad een architect aanwerft om het hele stedelijke weefsel te voorzien van plekken voor het kind, waar het kind zichzelf kan zijn en zich kan ontplooiën in zijn spel. Dit terwijl het spel een primaire behoefte vormt voor het kind, waaraan voldaan dient te worden. Dat geen enkele stad van het formaat van Amsterdam hieraan navolging gaf is eigenlijk bedroevend, en getuigt van het gebrek aan interesse vanwege bestuurlijke machten voor het -spelende- kind (kinderen kunnen immers nog geen stem uitbrengen). Anderzijds is Amsterdam ook nooit echt met dit beleid naar buiten getreden door de een of andere publicatie omtrent dit initiatief, erger nog, met de opkomst van de auto zijn er ook in Amsterdam zelf veel van de pleintjes aan het verdwijnen, vooral in het centrum, wat de kans nog verder verkleint dat de een of andere bezoeker aan de stad gebeten zou worden door deze microbe.

Daarom wil ik met deze scriptie over het pionierswerk dat Aldo van Eyck heeft geleverd met het ontwerp van de Amsterdamse speelplaatsen trachten aan te tonen dat kinderspel geen 'kinderspel' is; niet voor kinderen, noch voor de volwassene die er plaats voor wil maken.

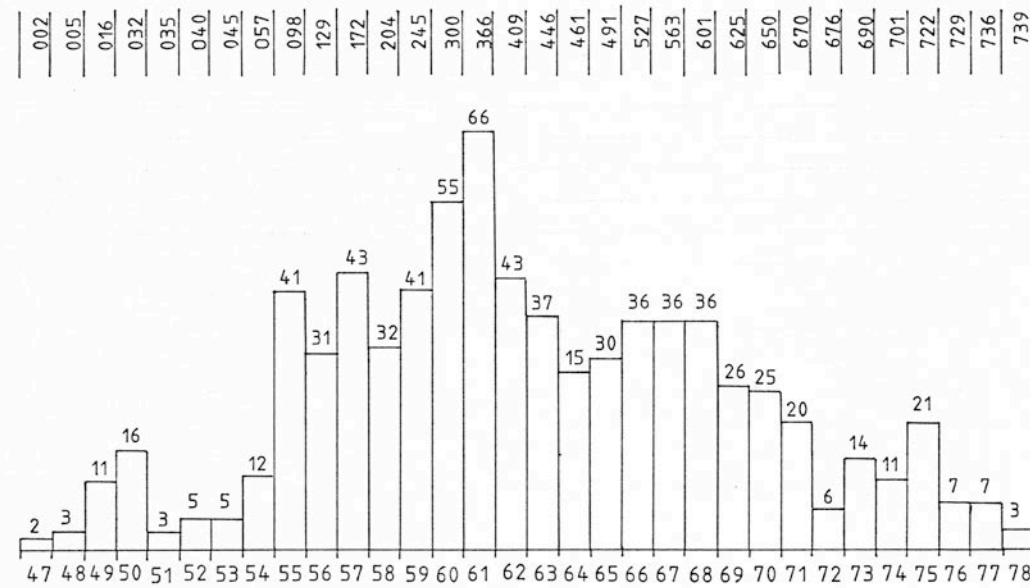

Aanvullende statistiek: in de grafiek staan de getallen onderaan voor de jaartallen; de getallen net boven de staafjes voor het aantal in desbetreffend jaar ontworpen pleintjes; de getallen helemaal bovenaan zijn een optelsom per jaar ter indicatie van het totaal ontworpen pleintjes tot en met desbetreffend jaar.

2. WAT BETEKENT SPELEN VOOR HET KIND?

.....

Het kind doet, meer dan welke volwassene ook, ervaringen op. Het moet zijn hele wereld nog leren kennen, alles bezit nog wat nieuws, er is altijd nog wat te ontdekken. De volwassene heeft omtrent heel wat zijn oordeel reeds gevormd, het kind is nog zoekende.

Het indrukken opdoen op zich is nog geen spel, het is immers het verwerken van die indrukken wat het spel tot een erg belangrijke zaak maakt. Met al wat het kind ervaart moet het klaarkomen, dat doet het al spelende. Spelen is ervaringen opdoen en verwerken. En daar zit nu net het probleem voor heel wat kinderen in onze maatschappij: ze doen een heleboel indrukken op, maar krijgen ze niet verwerkt.

Kinderen hebben het wat dat betreft nu veel moeilijker dan pakweg twintig jaar geleden. Er komt veel meer op hen af door de media, de commercialisatie en een uitgebreidere leerstof op school dan vroeger op ons. Daarbij komt dat zij minder tijd en mogelijkheden hebben om alles te verwerken, net omdat dat in de eerste plaats al spelend gebeurt, met andere kinderen. De school geeft meer huiswerk mee en vrije dagen worden ingenomen door de turnkring, muziekschool, het jeugdatelier, de televisie enz. Door hun agenda voorgeprogrammeerd (èn die van de ouders) blijft er weinig over om ongedwongen al het beleefde te verwerken, te integreren binnen een groeiend persoonlijk karakter. (vandaar misschien de toenemende vervlakking in onze maatschappij?) En als er tijd is ontbreekt dikwijls 'de andere', de tegenpartij, het speelkameraadje. De gezinnen worden kleiner, kinderen in een zelfde buurt spelen minder samen. Met de opkomst van de massacultuur, de auto, enz. verdwijnt steeds meer de toevallige speelgelegenheid, en zelfs specifieke kinderspeelplaatsen. Nochtans is het vooral met andere kinderen samen dat er echt gespeeld wordt, dat ervaringen opgenomen worden. En dat is logisch, wie anders dan mensen met dezelfde ervaringen verstaan elkaar beter? Daarom ook speelt speelgoed een minder belangrijke rol in de ontwikkeling van het kind dan we geneigd zijn te denken, het sociaal contact speelt een veel grotere rol. Dit fenomeen zien we ook in de volwassen wereld, hoe gesofisticeerd onze computers ook zijn, ze zijn slechts een hulpmiddel, de échte problemen kunnen pas opgelost worden in dialoog met anderen. Omdat kinderen samen de wereld van onderuit bekijken, samen onbevangen zijn, samen fantaseren, samen nabootsen, leren ze veel makkelijker van elkaar als individu. Kinderen hebben veel gemeenschappelijk en verstaan elkaar dus gemakkelijk, zo kunnen ze elkaar veel eenvoudiger en sneller een spel uitleggen dan een volwassene dat kan.

Spontane groepen van kinderen verwerken hun ervaringen, komen ermee klaar. Kinderen die teveel alleen zijn, die te weinig kansen hebben om met anderen te spelen, raken verward in een veelheid van indrukken die op hen afkomen. Ze raken er niet meer wijs uit, ze weten niet meer waar ze staan, vinden geen rust. Ze leren niet het belang van heel wat dingen af te wegen met elkaar, ze leren niet waarderen, ze leren niet kiezen (alles wordt voor je gedaan). Het is niet toevallig dat op de twintig bij te werken leerlingen in een bepaalde school meer als de helft enig kind is, het is niet toevallig dat het tweede en derde kind in een gezin zich sneller ontwikkelen dan het eerste, het is niet toevallig dat in een samenhangende buurt kinderen levenslustiger zijn dan elders.

Kinderen verliezen er het noorden bij, ze worden apathisch. Of ze gaan zich spiegelen aan een uitgesproken verwachtingspatroon, van de ouders bijvoorbeeld (door constant te studeren en zo een goede leerling te zijn), of ze trekken zich maar weinig aan van school

ALLEEN ?



VONDELPARK



SPELEN IS CREATIEF REAGEREN OP DE OMGEVING...

en interesseren enkel voor de voetbalclub. Ook agressief gedrag is een resultaat van een hoeveelheid indrukken die je niet meer verwerkt krijgt, toch eis je een eigen plaats op in je omgeving, en als dat niet lukt kap je met je omgeving, je geeft het op nog verder te verwerken, en gaat dan de omgeving 'terroriseren'.

Weinig van deze kinderen zullen uitgroeien tot een evenwichtig persoon: ze worden kritiekloze volgelingen van wat de samenleving dicteert, of ze worden extremisten, blinde aanhangers van een éézijdige ideologie. Kinderen nu hebben meer dan ooit nood aan andere kinderen en een omgeving om samen hun inschakeling in onze steeds ingewikkelder wordende maatschappij uit te testen. Ze moeten hun eigen plaats kunnen vinden in de samenleving: in het gezin, de buurt, de school, de (sport)vereniging.

Spelen is ook zichzelf leren kennen: je lichaam -uittesten wat er allemaal mee kan- en je emoties -relaties met anderen- en met de materiële omgeving: de straat, het verkeer, het huis, je bed, het zand, het water, vuur, bomen, gras en beton en nog veel meer, en er zich een houding tegenover aanmeten.

Als spel zo belangrijk is, wat is het dan: wat is spelen? Dan worden we toch even stil, het is niet makkelijk te definiëren, het heeft zeker te maken met al het voorgaande, het is de typische manier voor het kind om met mensen en dingen om te gaan. Enkele kenmerken zijn:

-Spelen kan slechts in vrijheid, moeten spelen kan niet.

Spelen houdt in dat je zelf kan kiezen waarmee, met wie en hoe je bezig bent. Het kan niet voorgeprogrammeerd worden. Hoever moet die vrijheid gaan, over welke vrijheid gaat het? Absolute vrijheid is fictie, maar het gaat over de vrijheid waarbij het kind zich als vrij ervaart.

-Spelen is omvattend bezig zijn: een pop maken kan spelen of werken zijn.

Het is werken wanneer je de pop zo snel mogelijk moet hebben en je die dan zo functioneel mogelijk maakt. Het is spelen als je plezier krijgt in het maken van die pop om het maken zelf, wanneer het fijn wordt te experimenteren met zand, wanneer je de samenwerking met andere kinderen fijn gaat vinden. Het wordt dus spelen als maken meerdere functies krijgt. Spelen kan je niet vanuit een eenduidige motivatie. Spelen is niet werken.

-Spelend bezig zijn heeft iets explorerend in zich. Bezig zijn met iets dat je door en door kent is geen spelen. Spelen houdt verrassingen in, nieuwe aspecten ontdekken, onverwachte emoties -zowel schrik als vreugde- spelen heeft altijd wat te maken met creatief zoeken, ontdekken en bezig zijn. Het is jezelf, de ander en de dingen uittesten, sociaal en functioneel, en zoeken hoe je er mee één geraakt.

-Spelen is creatief reageren op de omgeving: Een kind mag van zijn vader honderd gram nageltjes gaan kopen en moet hiervoor door een drukke verkeersweg of langs een veldwegeltje. Ongeacht de door de ouders ingeprente regels van voorzichtigheid zal het kind anders zijn, anders doen op elk van beide wegen. Het reageert op de aangeboden omgeving. Langs de straat waant het zich de piloot van een formule-één-wagen. Het circuit wordt bepaald door de andere voetgangers, de hoeken en de bochten in de straat. Aanwezige vuilbakken krijgen een nuttige functie. De stoeprand kan een diep ravijn zijn en tegenliggers lastige rivalen die nodig ingehaald dienen te worden...

Op het veld had datzelfde kind brede en smalle paadjes ontmoet, langs plassen en aarde, stenen en onkruid, veldbloemen en de harde stengels van het koren. De afwezigheid van kunstmatig lawaai, de sensatie van de regen of de zon, een ander persoon of een hond kwam het kind tegen op zijn weg, en misschien lag daar nog ergens een halfdode,



NOORDERMARKT

kletsnatte mus langs de weg. Zoals je ziet is het de omgeving die uitnodigt tot doen, tot denken, tot zich gedragen als... De omgeving nodigt niet slechts uit, ze dringt zich op en men kan er niet aan ontkomen.

Elke omgeving suggereert de mens een gedragspatroon. 'Goed spelen' is de omgeving gebruiken. Wat doet een kind op een vlak terrein met niets anders dan een put en een bergje? Lopen, springen, kruipen, rollen, klauteren. Bedenk hierbij dan nog dat het kind in die put iets kan zijn, iets kan vullen. Het kan er zich verbergen voor een denkbeeldige vijand, het kan veiligheid zoeken, het kan er zich nestelen door het als zijn huis te beschouwen. Dat geldt ook voor het heuveltje, van daar af kan het de vijand aanvallen, het is een uitkijkpost. Deze erg eenvoudige omgeving kan al sterk op de verbeelding werken: een vlakte, een put, een heuveltje. Maar we kunnen als regisseur iets aan die omgeving toevoegen, we kunnen de verbeelding meer aanknopingspunten bieden. Zo kunnen we er bijvoorbeeld een glijbaan aan toevoegen, dé attractie van het speelterrein, maar... volgens de handleiding moet je langs het trapje omhoog, aan het platformpje gekomen moet het kind zich dan neerzetten (angstig bekeken door de waakzame ouders daar beneden), de voetjes vooruit, zich loslaten, glijden, kriebels in de buik voelen lachen en terug het trapje op... Een meer creatieve benadering zou zijn om omhoog te klauteren langs het glimmende en uitnodigende glijvlak, of trachten die hoogte te bereiken langs andere uitdagende wegen, afgezien van het daartoe voorziene trapje. Dit wordt angstvallig afgeraden en verboden wegens de gevaren die aan een dergelijke onderneming verbonden zouden zijn. Maar in plaats van die glijbaan zou men ook een afgedankte lange plank in de buurt van de hoger beschreven put en heuvel kunnen leggen. Deze eenvoudige uitbreiding van de omgeving stelt het kind in de gelegenheid zelf zijn spelpatroon op te bouwen, en het spreekt vanzelf dat als het speelplein op een meer abstract niveau wordt uitgewerkt met stapstenen, allerlei klimaanleidingen, een boomstam en een struik hier en daar, het een omgeving wordt waarin kinderen zinvolle dingen gaan doen. Heeft U al eens een plaats vol hoge brandnetels zien benaderen door een stel kinderen? Een hele namiddag hebben ze er paadjes en wegeltjes door getrokken met niets anders dan hun handen, schoenen, blote benen én elkaars moedigheid en durf....

Natuurlijk, in de stad zijn er geen brandnetels, maar kijk eens wat er gebeurt als het gesneeuwd heeft, er ontstaat een ware speelroes die spijtig genoeg maar van korte duur is, dus zullen we vooral in onze steden iets moeten voorzien dat minder tijdelijk als sneeuw is, maar zeker zo uitdagend! Een opgave die Aldo van Eyck zich gesteld heeft en waarin hij met succes is geslaagd.

Als je zo doordenkt besef je dat je eigenlijk heel weinig meer weet van het kind zijn, en toch zijn we er allemaal een geweest. Het is belangrijk regelmatig even door te steken naar de wortels van het leven: het kind en het spel. Kinderen zitten vol idealen, ideeën. Geven we hen de kans ze waar te maken, hun dromen om te zetten in werkelijkheid?

Moeten we als volwassene niet leren luisteren naar kinderen? We moeten leren in-spelen op hun verwachtingen, even meespelen en zelf terug kind zijn, want denken we (ook bij het ontwerpen) soms niet al te rationeel, teveel resultaatsgericht, bevooroordeeld en misschien al wel computergericht?

Als we hun spontane uitlatingen voor waar nemen, meespelen -al is het maar in gedachten, net als Aldo van Eyck, dan eerst zullen we ontdekken hoe fijn de kinderwereld is. Dan zullen we erin lukken het kind te verstaan, de olifanten te doen vliegen en de bloemen te laten zingen...



Spelende kinderen in een vijfhoekzandbak met propellor, Vondelpark, Amsterdam (september 1992)

En de wereld is een ragfijn net van bewoonde fantasie.

En de wereld is bewoonde werkelijkheid.

En de wereld is er voor jou.

En de dingen zijn er voor jou.

Om te kijken of ze doen wat jij wilt.

En te kijken of je het kunt en wéér kunt.

Het is fijn en moeilijk en je wilt het allemaal proberen,
tot het lukt.

Tot je het ding en jezelf feilloos in je macht hebt.

NANNY SNYDERS-OOMEN



ANTON WALDORPSTRAAT 1961
BRON: STADSARCHIEF AMSTERDAM



3. EEN REISVERSLAG LANGS DERTIEN PLEINTJES.

Het relaas van dertien 'subjectieve' ervaringen bij een tocht langs een vijftigtal van de 739 pleintjes die Aldo van Eyck in Amsterdam gerealiseerd heeft, samengesteld uit gesprekken met voorbijgangers, kinderen en mezelf.

Hendrik Jonckerplein: Het oorspronkelijke pleintje is verdwenen door een veranderde verkeerssituatie. Kinderen worden ouder en zandbakken ruimen veld voor basket; koning auto zet er nog een hekje rond. Het is moeilijk om hier nog over sfeer te spreken, de spoorweg wordt net met twee extra sporen verweerd. Het sfeerbeeld dat de oorspronkelijke foto toont is in elk geval verdwenen, over ruimtelijke relaties of een spanningsveld valt hier niet meer te spreken, enkel de functie speeltuig is vervuld; geestelijke spelaanzetten zijn bij de heraanleg compleet verwaarloosd. Het enige wat ons nog kan herinneren aan de oorsprong zijn een stel klimtrechters en een klimkoepeltje.

Anton Waldorpstraat + Charles Leickertstraat: Twee pleintjes op nauwelijks 150m van elkaar staan tussen twee geschakelde woonblokken in en tevens erdoor gescheiden. Beide pleintjes bezitten een grote intimiteit ook omdat ze niet centraal tussen de woonblokken in liggen, maar in een hoek gevleid zijn, en een duidelijke aswerking, er is hier ruimte gevormd met groen en enkele speeltuigen. In deze buurt wonen vrij veel 'kansarmen' wat de enigszins verpauperde indruk kan verklaren, want zij hebben meestal minder macht tot onderhoud, een onmacht die sterk naar voren kwam in een gesprek met enkele tieners die ervoor vreesden dat ik 'slechte dingen' over de buurt zou schrijven, terwijl het toch helemaal niet aan de mensen lag...

Vier Heemskinderenstraat: Dit plein kan als voorbeeld dienen voor erg veel herdachte pleintjes in Amsterdam. Er is een stevig hek rond geplaatst en wat nieuwe, bont gekleurde speelbeesten vonden er ook hun plaats, waarschijnlijk onder impuls van het buurtcomité dat ijvert voor meer veiligheid op de speelplaats en 'kindvriendelijke' speeltuigen. Omdat we ons als volwassene meestal niets concreet herinneren uit ons eigen spelverleden, of het relativeren omwille van het feit dat 'de tijden veranderd zijn en we nu toch meer mogelijkheden hebben' gaan we ervan uit dat kleur bij een speeltoestel garant staat voor creativiteit en kwaliteit. Vooral als dat speeltoestel ook nog iets tastbaars voorstelt zoals een koe, slak of eekhoorn, want daar is de door de vrije markteconomie en consumptiemaatschappij gevormde mens het meest gevoelig voor, het trekt ons aan, net als de reclameboodschap voor het een of ander product. We worden gevangen door het onvermogen nog creatief te denken, en stellen al een oplossing voor nog voor de vraag gesteld is wat we eigenlijk nodig hebben. Zo ontstaat er momenteel de tendens om al dat 'grauwe' gedoe uit beton en metaal maar uit de buurt te verwijderen. Want wie draagt de verantwoordelijkheid bij een geschaafde knie of kapotte broek. Dus moeten we ervoor zorgen dat er geen ongelukjes meer kunnen gebeuren en dus niemand nog zijn verantwoordelijkheid moet nemen. Dat is een mooi staaltje struisvogelpolitiek, maar zo nemen we de factor risico weg van het spelende kind, samen met een massa spelintenties, een kapotte knie en geschaafde broek horen er nu eenmaal bij en worden door het kind gedragen als een trofee tegenover zijn vriendjes, ook al doet het soms pijn in onze beurs. Het kind leeft en heeft hierbij ook zijn werkkledij nodig, net als een geschikte 'werkomgeving' (stel je eens een houtzagerij voor waar iedereen een smoking draagt en de machines bont gekleurd zijn omdat je dan creatiever kan werken... nonsens? Maar zoiets doen we onze kinderen aan). De conclusie hieruit is dat gekleurde speeltuigen met een concrete vorm-koe, slak, auto- op het eerste moment misschien wat kindvriendelijker lijken -de kleur zal ongetwijfeld een sig-

NEGENTIENHONDERDVIJFENZESTIG



1964. BRON: STADSARCHIEF AMSTERDAM

VAN BOETZELAERSTRAAT

NEGENTIENHONDERD TWEENEGENTIG



naalfunctie vervullen en de kinderen aantrekken, maar wat dan? Het herbergt veel minder 'Spielreiz', speelprikkels in zich door zijn vooraf bepaalde vorm waardoor het kind het speeltuig enkel als zodanig kan gebruiken in zijn spelfantasie. Een abstract speeltoestel heeft dan oneindig veel meer creativiteit in zich. Een kind kan intensiever en langer spelen met een borstelsteel als met de laatste nieuwe startreksonde mét geluid. Zeker in het spel buiten, in groep, speelt abstractie een grote rol, een boom kan een regenboog aan functies vervullen, net als de speeltoestellen die Aldo van Eyck gebruikt. Maar wat kan een groep kinderen dag na dag, jaar in jaar uit met een gestileerde koe aanvragen, dan nog zonder uier?

Van Boetzelaerstraat: Toen ik hier aankwam was het een kleine ontgoocheling, er bleef niets over van het oorspronkelijke ontwerp. Duikelrekken zijn rechtgebogen, de stapstenen zijn verdwenen en de prikkels waren weg. Er staan nu een handjevol speeltuigen uitgestrooid over het pleintje. Maar plots was het kleuterklasje uit; één voor één kwamen ze tevoorschijn, om te bontst. Rokjes waaiden omhoog bij het duikelrek, de speelslak deed het niet slecht –net als het klimkoepeltje– en op de schommelbeestjes was er plaats voor twee. De zon scheen even over alle culturen heen. Gejoel en gekrijs; verstoppertje spelen; wenen want je moet naar huis (de agenda roept in deze tijd, ook voor kinderen); rijden met de fiets en –bijna– vallen... Er was plots een actie, er werd gespeeld, maar anders als op een pleintje van Aldo van Eyck, daar vormen het kind en het plein een éénheid, een systeem, het plein verheft zich uit de werkelijkheid van de stad, net als een kunstwerk. Die energie is bij de heraanleg verloren gegaan, onbewust, omdat men het systeem in zijn eenvoud door van Eyck ontworpen niet doorzag. Net als de reactie van velen in een museum voor hedendaagse kunst dat 'iedereen dat kan' werd ook hier gereageerd. Zo ging een achterliggende gedachte verloren en werd de fantasie doorbroken.

Jan van Duivenvoordenstraat + Nolensstraat: Deze pleintjes zijn gesitueerd in de wijk 'Slotermeer/Geuzenveld'. Er zijn in deze buurt een dertigtal pleintjes van verschillende soort en grootte. Bij het plein aan de Jan van Duivenvoordenstraat hangt er een erg rustige sfeer in de namiddagzon met het gekwetter van enkele balkonparkieten op de achtergrond. Dit speelplein was vroeger geflankeerd door een groot groen en wild terrein waarachter de buurt Geuzenveld lag. Nu is er een weg van autostradeformaat doorheen gelegd die de twee buurten van elkaar afscheidt en het grootste deel van het groengebied opslorpt. Hiermee vervalt ook grotendeels het contact tussen Slotermeer en Geuzenveld en de daar wonende kinderen. Waar je vroeger nog in botsing kon raken met een groep van 'de overkant' moet je nu onder een tunnel door naar de overkant, het unieke gegeven van een weidse vlakte met tal van speelmogelijkheden is verloren gegaan, maar zoiets vormt dan ook een praktisch onhoudbare situatie in de stad. Het pleintje zelf ligt aan de uiterste zuidwestkant van de buurt Slotermeer en baadt dus de hele dag in de zon. Het is opgebouwd uit drie delen waarvan het middendeel wordt bepaald door drie rijen bomen die het langgerekte van het plein benadrukken en waartussen duikelrekjes en een klimboog staan. Een tweede deel bestaat uit twee aan elkaar geschakelde zeshoekige zandbakken met daarin ronde speeltafeltjes en een klimkoepeltje. Enkele duikelrekjes haaks op de hoofdrichting bakenen de grens tussen deze twee gebieden af. Een derde gebiedje wordt gevormd door een basketveld dat de buurtfunctie van het pleintje nog benadrukt. Het pleintje aan de Nolensstraat heeft eenzelfde functie voor de buurt 'Geuzenveld' doordat het pleintje met de ingang naar de buurt toe wijst en niet naar het U-vormige blok waartussen het ligt.



1957

BRON: STADSARCHIEF AMSTERDAM

NOLENSSTRAAT



1960

BRON: STADSARCHIEF AMSTERDAM

JAN VAN DUIVENVOORDENSTRAAT



NOLENSSTRAAT



SCHIERSTINS



WEDDERBORG



ENNEMABORG (VANAF HET BALKON VAN EEN VRIENDELIJKE OMA)

Dat gevoel wordt nog aangewakkerd door de brede haag rond het pleintje. Op de speelplek zelf heerst er een spanningsveld tussen de centrifugaal opgestelde en interfererende speeltoestellen en de zandbak. Er is hier geen sprake van assen, maar van een voelbaar systeem van relaties tussen de speeltoestellen onderling die soms erg subtiel benadrukt worden, zo bijvoorbeeld door de verdiepingen in de zandbakrand of de opening in de cirkelvormige configuratie van de dubbelrekjes naar de stapstenen toe. Beide pleintjes zijn nog in hun originele staat onderhouden. Verder zijn er nog de tientallen andere pleintjes in deze wijk die telkens 'thuishoren' bij één woonblok zodat er een fijnmazig raster van speelpleintjes in dit stadsdeel is ontstaan dat de anonimiteit van het moderne bouwen doorbreekt en naast de speelfunctie ook een mogelijkheid tot oriëntatie en identificatie biedt voor zowel het kind als de volwassene.

Schierstins - Wedderborg - Ennemaborg: Hier ben ik bij een bejaarde dame op het appartement geweest om het pleintje van de woonblok 'Ennemaborg' te fotograferen. Bij het kijken naar de oude foto's van de pleintjes van Aldo van Eyck die ik bij me had kwamen de herinneringen naar boven. De dame was één van de eerste bewoners van deze buurt en heeft alles zien evolueren van de bouw van het pleintje, het plezier van haar kinderen met de zandbak en de ploeterbadjes, het pleintje in de winter met de sneeuwman en andere anekdotes, tot de tijd dat haar kinderen het huis verlieten enkele jaren geleden... en dan nu de komst van nieuwe, jonge gezinnen en hun kinderen die wat afwisseling kunnen brengen in haar dagelijkse bezigheden en herinneringen oproepen van het planten van de eerste boom tot het mooie parkje nu. Het blijkt uit verschillende gesprekken in gelijkaardige woonbuurten in Amsterdam, en zo zijn er heel wat, dat de speelpleintjes een belangrijke sociale betekenis hebben: jonge ouders ontmoeten elkaar hier via de kinderen en worden blijvende contacten gevormd; voor oudere mensen zijn de pleintjes een bron van afwisseling, soms is er wel wat hinder, maar die wordt er met een glimlach bijgenomen voor de ontspanning die de kinderen met hun 'theater' in het mooie groene decor bieden. Het lijkt wel of het leven van de mensen in het woonblok heel erg op de pleintjes betrokken is, want als ik een foto maakte in de stromende regen had zowat iedereen me gezien op 'hun' pleintje. Dat wordt natuurlijk ook in de hand gewerkt door het ontwerp van de appartementen waarbij de woonkamer en de keuken uitkijken op het binnengebied en er in de zomer via de kinderen wederzijds contact mogelijk wordt tussen de blokken in.

Van Tuyll van Serooskerkenweg: De metaalconstructies spiegelen zich in het water, ik ook! Dit plein op de middenberm van de Van Tuyll van Serooskerkenweg is omgeven door een langgerekt woonblok met een sterke verticale geleiding die wordt herhaald in één van de drie elementen waaruit het plein is opgebouwd, namelijk de metalen speelsculpturen met zeshoekige torentjes die doen denken aan de erkers van de huizenrij en een staart uit duikelrekjes, die in elkaar geschakeld zijn. Hier tegenover staat aan het andere eind van het pleintje een vierkante spiraal uit evenwichtsbalken - deze twee basiselementen converseren met elkaar door hun wederzijdse tegenstellingen: zacht hout en hard metaal, laag en hoog, overzichtelijk en labyrintisch; het derde element is de afbakening naar de straat toe met treinbiels die kunnen dienen als zitbank en die rond de bomen geleid zijn met af en toe een toegang waar de treinbiels als in een bajonetbeweging langs mekaar door schuiven.



VAN TUYLL VAN SEROOSKERKENWEG



1969, BRON: STADSARCHIEF-AMSTERDAM



PALTRÖK



BRON: STADSARCHIEF-AMSTERDAM

BRON: STADSARCHIEF-AMSTERDAM

RAPENBURG...

1966, 1969

EN 1992

Paltrok: Dat is de naam van een appartementsblok in Oostzaan, een wijk in het noorden van Amsterdam over het IJ heen. De woonblokken zijn in een molenwiekpatroon geschikt en dragen namen van molens, ze zijn een tiental verdiepingen hoog en onderling verbonden door parkeergarages met een hoogte van vijf bouwlagen die volledig van de buitenwereld afgesloten zijn. De appartementen zijn toegankelijk via galerijen wat het contact tussen de woning (ouder) en de speelplek (kind) wat bemoeilijkt, als dat al niet geheel onmogelijk is vanaf de tiende verdieping. Tussen deze blokken staat een metalen machine die in staat is om je mee te nemen naar een andere werkelijkheid, op reis naar je eigen fantasie; begeleidt door het lied van de mees die even een bad neemt in het spiegelvijvertje. Die machine staat in een ronde zandbak die van het terrein is afgebakend door een palissade, in het oorspronkelijk ontwerp bestond die uit drie lagen waarbij de paaltjes in hoogte varieerden van 15 tot 60 cm, in vier stappen, geschikt volgens toevallige wetten met suggestieve verlagingen die als ingang dienden en daartussen de gedeeltes van ongeveer 40 cm met een rij paaltjes van 60 cm daarachter zodat er een zitelement ontstond dat afwisselend naar de binnen- en de buitenzijde gericht was. Bij een onderhoudsbeurt is die palissade vervangen door een 'Erzats-palissade' van slechts twee lagen die volkomen fantasieloos en zonder enige suggestiviteit is ingeplant. Ondanks de hoge woonblokken heerst er hier een aangename en rustige sfeer; dat komt voornamelijk door de aanplantingen waaraan veel aandacht is gegeven en ook doordat de woonblokken het perspectief sluiten, ze molenwieken in elkaar en zorgen zo voor een aangename buitenruimte. De pleintjes passen zich hier logisch tussen in en zijn opgebouwd uit slechts enkele elementen, zoals in dit geval de zandbak met het klimtoestel, een klein speelvijvertje en een ronde zandbak met ingeschreven zeshoek. Samen vormen ze een soort van subcentra in een Arp-achtige figuur die is uitgesneden in het groen.

Rapenburg: Het pleintje is verdwenen, maar heeft zijn doel zeker niet gemist. Van meet af aan immers zijn er pleintjes aangelegd op braakliggende terreinen in de binnenstad. Zo werd van een grauwe omheining een kleine oase in de stad geschapen. Rapenburg was er één van, het pleintje lag in een korte dwarsstraat langs de Uilenburgergracht wat voor een bijzondere sfeer zorgde. De plotse opening in het huizenblok naar het water toe werd nuttig gebruikt voor de tijd dat het terrein braak lag... Naast de functie als speelplaats was het ook een plek waar je even rustig naar het water kon zitten staren met wat groen in je rug. Het is eigenlijk spijtig dat deze mooie, ogenschijnlijk toevallige openingen in het stadsweefsel moesten verdwijnen voor enkele woningen, want ze zorgden voor een prachtige verrassing in de regelmaat van de stad Amsterdam. (zie ook het artikel over de eerste speelplaats op een braak terrein; de speelplaats 'Zeedijsk', in bijlage). Soms wordt zo'n pleintje wel vervangen, zoals in de Tuinstraat in de Jordaan, maar het gerecycleerde pleintje mist door zijn streng rationele -Nederlandse?- opbouw waarin geen enkele spello-gica zit, de kracht en de uitstraling van het vroegere pleintje.

U. J. Klarenstraat: Dit is een erg mooi pleintje waarop enorm veel elementen aanwezig zijn: groepjes van vierkante stapstenen rond bomen, duikelrekjes, een evenwichtsbalk, een zandbak, ronde stapstenen in een cirkelbeweging rond een boom gegroepeerd, twee klimbomen en zes banken. Er heerst een bijzondere speelsfeer in de avondzon en je ontdekt allerlei vreemde relaties als je je een beetje kleiner maakt -ook in de lange schaduwen...

Of het nu de bewoners zijn van een woonblok in Oostzaan; of een koppel bejaarden uit de Van Tuyl van Serooskerkenweg, ze zijn allen begaan met hun pleintje en wat erop gebeurt. Dat blijkt al uit de bezorgde vraag van vele mensen of er iets mis was met hun pleintje; omdat ik het fotografeerde of zomaar bekeek op een andere manier dan anders. Na een korte geruststelling volgde dan wel eens een lang gesprek over de geschiedenis van de buurt en de bewoner. Doordat de pleintjes onder de verantwoordelijkheid van de buurtbewoners vallen brengen ze de buurt tot leven, en al was het maar in een onbezonnen vernieuwingsdrang, ook de stad.



4. TYPE-ELEMENTEN WAARUIT DE PLEINTJES ZIJN OPGEBOUWD:

De ruim 700 speelplaatsen die Aldo van Eyck tussen 1947 en 1978 ontwierp tonen een breed scala aan composities die werden uitgevoerd met telkens terugkerende type-elementen. Het grootste element is meestal de zandbak, een constructie met een karakteristieke ca. 30 cm brede en hoge rand, samengesteld uit geprefabriceerde betonelementen, een massief en door zijn lichtjes schuine en uitgeronde profileringen tegelijk zacht aanvoelend lichaam dat naargelang de situatie verschillende vormen en afmetingen aanneemt: een eenvoudige rechthoek, een vierkant, een driehoek of een cirkel; een zeshoek met een ingeschreven cirkel, een cirkel met ingeschreven zes- of vijfhoek, een vierkant met ingeschreven open cirkel, en in enkele gevallen twee of meer geschakelde zeshoeken. Of twee met elkaar tot een binaire figuur verbonden cirkels. Naast dit grote toegankelijke lichaam, waarvan de diameter varieert van 5 tot 15 m, bevat de compositie veelal een aantal kleine massieve elementen: 20 à 50 cm hoge cilindrische betonstenen van 65 cm diameter die op een rij, in een kring of een andere figuur gegroepeerd staan. In een kring opgesteld hebben ze iets van een megalithische cirkel in miniatuur of roepen ze associaties op met Brancusi's stenen stoelenkring in het park Tirgu Jiu. Ze kunnen als zitgelegenheid of als verzamelkring gebruikt worden, maar ook als loop- of springstenen. In de zandbakken verwerkt, dienen ze daarnaast ook als speeltafeltjes. Oordeelkundig geplaatst, articuleren ze de primaire geometrie van de bak tot een pregnant beeld. Soms dijen ze uit tot een ondiep bekken waarin na regen wat water achterblijft -zodat er een spiegelvijvertje ontstaat-, soms tot langwerpige tafels die de bak in twee of meer plekjes geleiden. In cirkelvormige bakken groeien ze soms als een soort lobben op vijf of zes punten aan de rand vast, wat dan het beeld oproept van een sterk vergroot celorganisme.

In '56 duiken er ook speelpiramides op die zijn samengesteld uit zeshoekige betonpaaltjes die naar het midden toe verhogen en enigszins doen denken aan een basaltformatie. Vanaf 1965 verschijnt er een systeem van prefab-elementen: betonnen L-vormige elementjes die ontstaan door uit een vierkant blok een kwartcirkel te snijden, zo zijn ze te combineren tot een klein vierkant zandbakje met een ronde uitsparing, soms echter wordt die uitsparing betegeld en dient dan als plonsbadje na enkele emmers water. Het komt ook voor dat die uitsparing ingevuld wordt met een betonnen schijf die iets boven de randen uitsteekt. Al deze mogelijkheden kunnen gecombineerd worden en bieden zo een variabel systeem dat geschakeld kan worden tot een speelvlak met een uitgebreid palet aan spelmogelijkheden.

Deze massieve betonnen elementen worden gecontrasteerd met ranke, metalen elementen: de kleine uiterst eenvoudige, uit aluminium buisprofielen samengestelde duikel- en klimrekken die, met drie of meer parallel gegroepeerd een plek markeren, of, aan elkaar geschakeld plekken afbakenen. Daarnaast de grote metalen boog, opgebouwd uit drie of meer met spaken gelede segmenten, een primaire architectonische vorm waarvan zowel de convexe als de concave kant zich lenen tot uiteenlopend gebruik. Hij is zowel doorgang als overgang, zowel pleisterplaats als turntoestel. De kinderen kunnen erop klimmen; eraan hangen of zich erin nestelen. Hij kan een heuvel zijn om op uitkijk te zitten of te vergaderen, maar is overhangen met een zeil tevens een huisje. In latere sinds 1956 ontworpen pleintjes wordt de boog vaak vervangen door een analoog opgebouwde koepel die vanaf het volgend jaar niet zelden vergezeld gaat van zogenaamde klimtrechters, conische constructies die zowel op hun kleine als op hun grote basis kunnen staan.¹

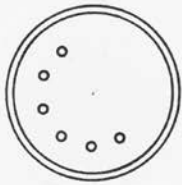
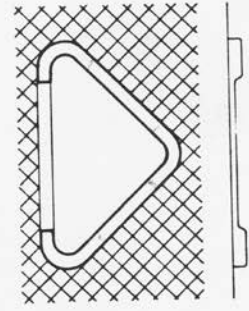
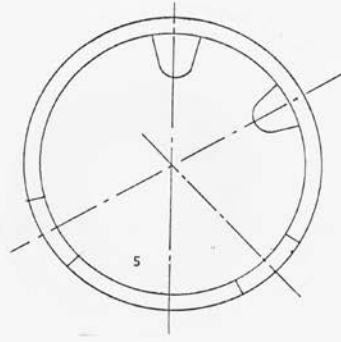
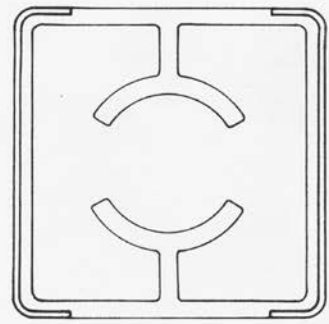

ENKELE ZANDBAKTYPES

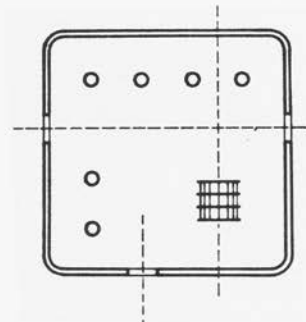
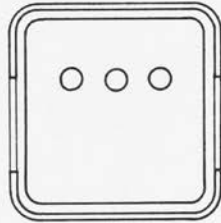
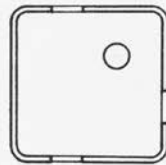

EN VERSCHILLENDE KLIMTOESTELLEN

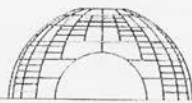
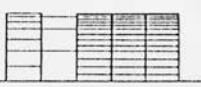
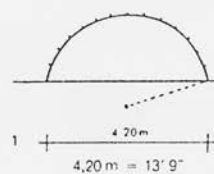
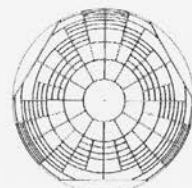
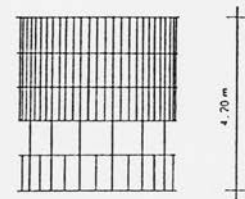
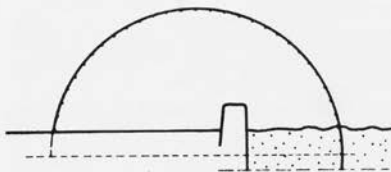
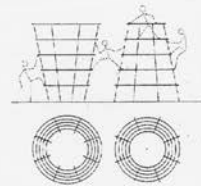



1962. BRON: STADSARCHIEF AMSTERDAM



1963. BRON: STADSARCHIEF AMSTERDAM



1972. BRON: STADSARCHIEF AMSTERDAM / J.M. ARSATH ROÏS



1972. BRON: STADSARCHIEF AMSTERDAM

BASALTFORMATIE (OF GEWOON UITDAGEND ?)

WATER IN HET PRINS BERNHARDPARK

HOUTEN PALLISADEN VANAF 1969

MULTIFUNCTIONELE PREFAB ELEMENTEN

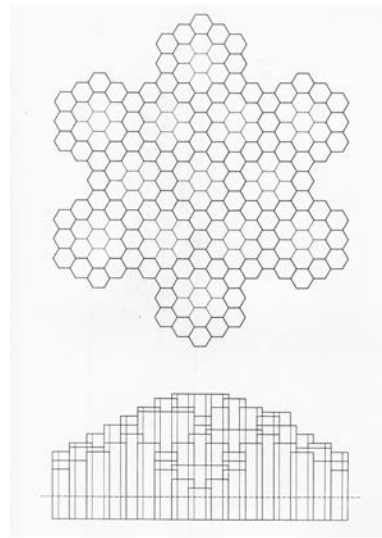

Rond 1967 introduceert Aldo van Eyck nog een ander soort klimsculptuur, opgebouwd uit zeshoekige torentjes en duikelrekjes doet het geheel denken aan een kasteel of een doolhof. In het Prins Bernhardpark werden deze metalen structuren voorzien van waterverstuivers die 's zomers een zachte, verfrissende waternevel verspreiden. *Andere frequent optredende elementen zijn de evenwichtsbalk en betonnen springpaaltjes die veelal een afbakende rol spelen, en de tourniquet, een klein draaimolentje. Met uitzondering van deze laatste zijn alle elementen immobiel. Het zijn eenvoudige, stabiele, archetypische vormen die niet vastkleven aan een bepaalde functie, maar tot een uiteenlopend gebruik oproepen. Ze geven het kind een aanknopingspunt voor het ontdekken en het ontwikkelen van bewegingen waar het spontaan toe geneigd is: springen, klimmen en duikelen.*¹

Vanaf 1969 gaat Aldo van Eyck ook steeds meer met hout werken in zijn ontwerpen, waar het gebruik vroeger beperkt bleef tot een evenwichtsbalk wordt het nu uitgebreid met treinbiels, die dienen als afbakening van de speelplek en palissaden. Met zulk een meergelagige palissade bakent hij dan een cirkelvormige of meer amorfie plek af die met zand gevuld is, of hij laat twee plekken via de palissade in elkaar overvloeien. In deze plekken staan dan dikwijls metalen type-elementen die de energie van de plek lijken te bundelen. In de kleinere cirkelvormige zandbakken groeit die palissade uit tot een multifunctioneel speel-, zit-, en toegangselement, waarbij de plek soms zichzelf in tweeën lijkt te delen, net als bij een celdeling die nog niet voltooid is, maar met dat verschil dat er hier plekken ontstaan met een verschillend karakter.

*Samen met de bijhorende banken, eventuele hagen, struiken en bomen verenigen deze type-elementen zich in steeds wisselende composities. Verre van een afwikkeling van een vooropgesteld systeem te behelzen, zijn deze composities telkens een specifiek antwoord op een gegeven situatie; het programma ontstaat in samenspraak met de buurt en wordt opgesteld door de bevoegde afdeling Gereedmaking Terreinen van de dienst Stadsontwikkeling met als bijkomende criteria de omvang, vorm en context van het gegeven terrein, en het vaak complexe net van ondergrondse leidingen dat toegankelijk dient te blijven voor onderhoud. Niettemin zijn ze steeds gericht op de verwezenlijking van eenzelfde basisintentie, de intentie de verschillende onderdelen, -klein en groot, licht en massief- als gelijkwaardige elementen tot elkaar te relateren en zodoende de gegeven ruimte te articuleren tot een plaats met een eigen karakter, een eigen gezicht; een plaats waarin de door de dingen afgebakende ruimte even belangrijk is als de dingen zelf.*¹

In het volgende hoofdstuk zullen we dieper ingaan op de manier waarop Aldo van Eyck dat doet: het immateriële materiaal dat de type-elementen bindt.

¹ UIT 'ALDO VAN EYCK _ RELATIVITEIT EN VERBEELDING'; FRANCIS STRAUVEN, 1993

ENERGIE...!



5. IMMATERIËLE SYSTEMEN ACHTER VAN EYCK'S PLEINTJES.

---Het was een architectuur die uiterst eenvoudig was en die hij met ontzettend veel liefde had gemaakt. Zij bestond niet alleen uit materialen als steen en beton, maar vooral uit immateriële materialen.---

George Kandylis

Je weet niet goed wat, maar ze hebben iets, je voelt iets als je de pleintjes voor de eerste maal bekijkt. Op het eerste zicht lijkt er geen systeem achter te zitten, en lijkt het heel erg eenvoudig om ook zo iets te doen, tot je het zelf probeert!

Er zit een soort energie in de compositie die simpelweg aanzet om te gaan spelen. Ik zeg duidelijk compositie, want er zijn praktisch geen gekleurde of bewegende delen die aanzetten tot spelen als bij een doorsnee hedendaags pleintje dat moet schreeuwen om aandacht.

De elementen zijn zo tegen elkaar afgewogen en constant met elkaar in communicatie dat dit in het spel wordt doorgetrokken. Het zijn niet 'X' speelmogelijkheden op een rij die in principe niets met elkaar te maken hebben. Het vormt een systeem op zich én in de stad. Voor mij is het nog het best vergelijkbaar met een zonnestelsel: onder invloed van de onderlinge gravitatie van de spelaanduidingen ontstaat er een imaginaire rotatie, een krachtveld dat duidelijk voelbaar aanwezig is en zo de krachtlijnen van de beweging in het spel onderstreept. Net als een ruimtesonde wordt afgebogen door de gravitatie van de planeten gebeurt dat hier met het spelende kind en de spelelementen en de kinderen onderling. Eenmaal in actie wordt het pleintje een systeem met eigen wetten en regels, net als een stad of een samenleving. Hier worden de wetten echter aangereikt door de compositie van het pleintje, er is een soort van systeem ontstaan dat samen met de kinderen een organisme vormt dat zich voortplant in de hele stad en de stad zo weer tot stede maakt. Dat dit ook het doel van Aldo van Eyck is geweest valt duidelijk af te leiden uit zijn artikel voor 'Goed Wonen' in 1957: " --- Het zijn spelaanduidingen geworden, werktuigen voor de verbeelding. Zij vormen een bewuste poging de beweging van het kind beeldend bij de stad te betrekken. Bovendien zijn het plekken waar energie zich verdicht en verspreidt; aanduidingen tot verhoogde gemeenschappelijkheid. Plekken waar de stedeling zichzelf weer even ontdekt. --- "

De wijze waarop je die beweging beleeft is vergelijkbaar met Paul Klee's schema dat het essay 'Wege des Naturstudiums' illustreert, en dat ingaat op de ervaring van een object door de kunstenaar wanneer hij het verwerkt en afbeeldt: "All paths meet in the eye, where they are converted into form, and produce a synthesis of external looking and internal seeing. Starting from this meeting point, manually made structures are formed which though completely divergent from the optical impression of an object, are not inconsistent with its total reality. The student transforms his various experiences into work, by means of which he displays the degree he has reached in his dialogue with the natural object. His progress in the contemplation and study of nature, and towards a mature philosophy of life, gives him the power to produce free abstracts forms, which achieve a new naturalness in his work, transcending any deliberately schematic forms. Thus he created a work (or is involved in the creation of works) which are analogous to the works of God."

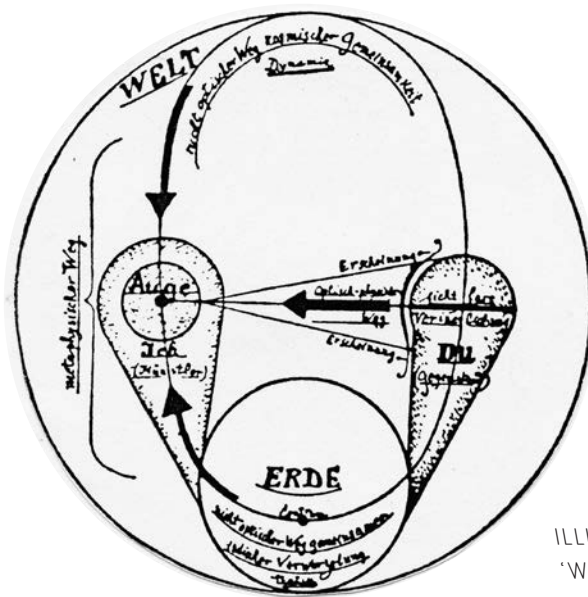

ILLUSTREREND SCHEMA BIJ HET ESSAY
'WEGE DES NATURSTUDIUMS'
DOOR PAUL KLEE

DE MILDERADEREN VAN DE RECIPROCIITEIT

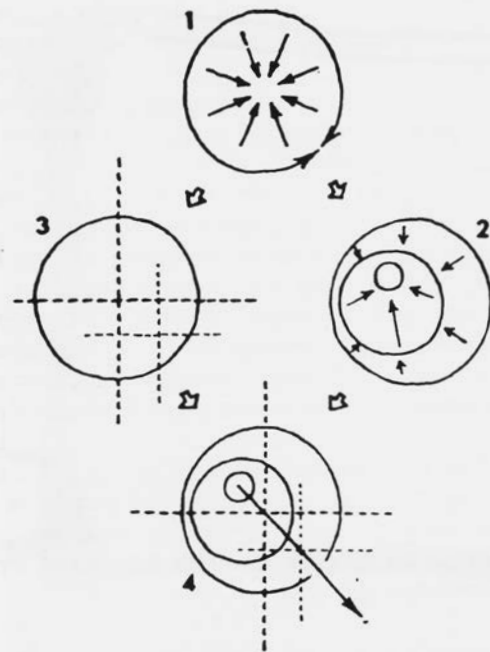
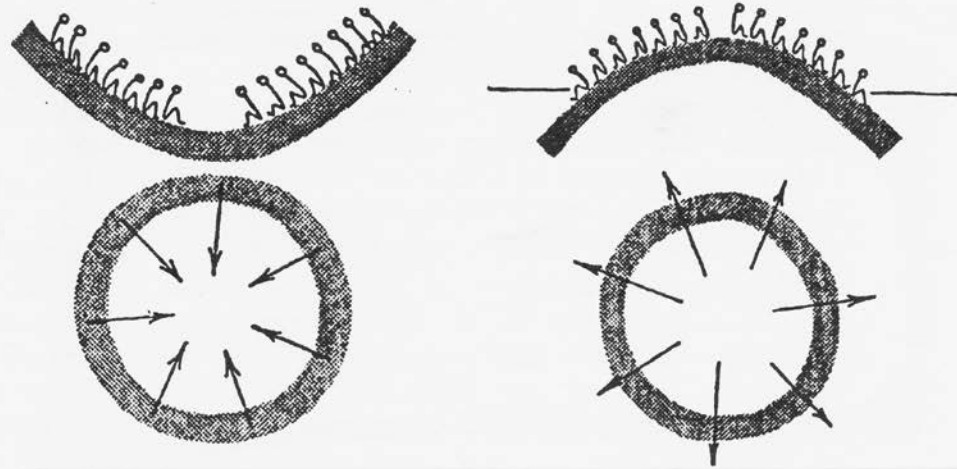

1. ruimte in zichzelf betrokken en sterk periferisch omsloten.

2. dwingende centraliteit verzacht door excentrische plekken tevens dubbele maat verkleining

3. verlegging van aandacht

4. ruimtelijke continuïteit en door subassen naar buiten gerichte aandacht.

1 + 2 + 3 + 4 enz. gelijktijdig.

SCHEMA'S EN GEADCHTEN OVER RUIMTE GETEKEND DOOR ALDO VAN EYCK; EEN COLLAGE VAN IDEEËN AANGETROFFEN IN 'NIET OM HET EVEN, WEL EVENWAARDIG' EN 'PROJECTEN 1948-1961'.

Het lijkt of Aldo van Eyck een vergelijkbaar proces heeft doorgemaakt bij het ontwerpen van de pleintjes; door het natuurlijk speelproces van het kind te observeren en in zich op te nemen komt hij tot een nieuwe, abstracte realiteit van het natuurlijk speel-terrein van het kind. Een vorm die tegelijk ook iedere rationele planning overstijgt, die tot leven komt door het kind en waardoor het kind tot leven komt. Samen brengen ze de stad tot leven.

Aldo van Eyck zelf verwoordde het als volgt: *"To consider the real city is to encounter ourselves. To encounter that city is to rediscover the child. When the child rediscovers the city, the city will rediscover the child - ourselves -."*

Het kind kan niet zonder de stad. Het leert al spelende omgaan met de stad waarin het opgroeit en haar gewoontes. Het kind zoekt zich een rol in de stad. Het wordt volwassen in de stad en dus moet de stad de mogelijkheid bieden om volwassen te worden en plaats bieden aan het spelende kind. Zeker als we als volwassenen willen dat het kind later verantwoord met de stad zal omgaan en de stad zal respecteren als inwoner, architect of burgemeester. Enkel door het spel met en in de stad kan het kind ervaring opdoen in de omgang met de stad en haar speciale patronen.

De stad kan niet zonder het kind, want het kind zal de stad vormen. De cyclus kind-stad zal enkel harmonisch zijn als de verhouding tussen kind en stad in evenwicht is. Aldo van Eyck tracht met zijn pleintjes die cyclus terug te herstellen, met pleintjes die als een sneeuwdeken over de stad heen liggen en zere plekken bedekken. Een weefsel van pleintjes die net als sneeuwvlokken allemaal verschillend zijn maar toch een geheel vormen, een gelijkvormigheid in een oneindige verscheidenheid. De pleintjes als een kleine wereld in een grote, een grote wereld in een kleine, een speelplein als een stad, een stad als een speelplein; een thuis voor kinderen om elke hoek.

"De milde raderen van de reciprociteit." Alle pleintjes, klein of groot, voegen zich naar dit principe, met de relaties tussen deel en geheel als de relatie tussen klein (kind) & groot (volwassene), veel & weinig, individu & gemeenschap, eenheid & verscheidenheid, zogenaamde duofenomenen. Dat laatste is het immateriële materiaal waaruit de pleintjes zijn opgebouwd, het constante krachtenspel tussen schijnbare tegenstellingen onderling. Het spel -als spel- tussen binnen en buiten, hier en daar, open en gesloten, beweging en rust, hoog en laag,... Dingen die door het kind nog spontaan worden aangevoeld en gebruikt.

Kinderen houden ervan om te spelen met de grote vormen die er in de stad zijn en ze te gebruiken voor iets waarvoor ze niet gemaakt zijn. Zo wordt de plek een deel van hun gespeelde werkelijkheid en de voorbijganger beseft dat hij er voor een moment deel van uitmaakt, dat hij kijkt naar iets dat alleen op deze plek kan plaatsvinden, op deze manier. Het kind laat universeel begrijpbare beelden zien, een toren die in brand staat, mensen die elkaar knuppelen, of een trommel die in een kogel verandert. Beelden en acties die men van de Noordpool tot Afrika begrijpt. In dit theater is er geen formalisme, ze spelen niet naar een vastgelegd script, ze gebruiken geen geluidsinstallaties; hun constructies zijn met een verrassende inventiviteit gemaakt van materialen die iedereen herkent: houten balken, doeken, ijzeren wielen, touw en niet zo gek veel meer. In het theater dat ze opvoeren blijven ze gewoon kind. Hiertegenover staat dat ze de aandacht van de toeschouwer vasthouden met raadselachtige gebeurtenissen en dat ze zijn verbeelding aanspreken met mengsels van beangstigende en humoristische dingen; met wat gevaarlijk is of taboe, feestelijk en kleurrijk.

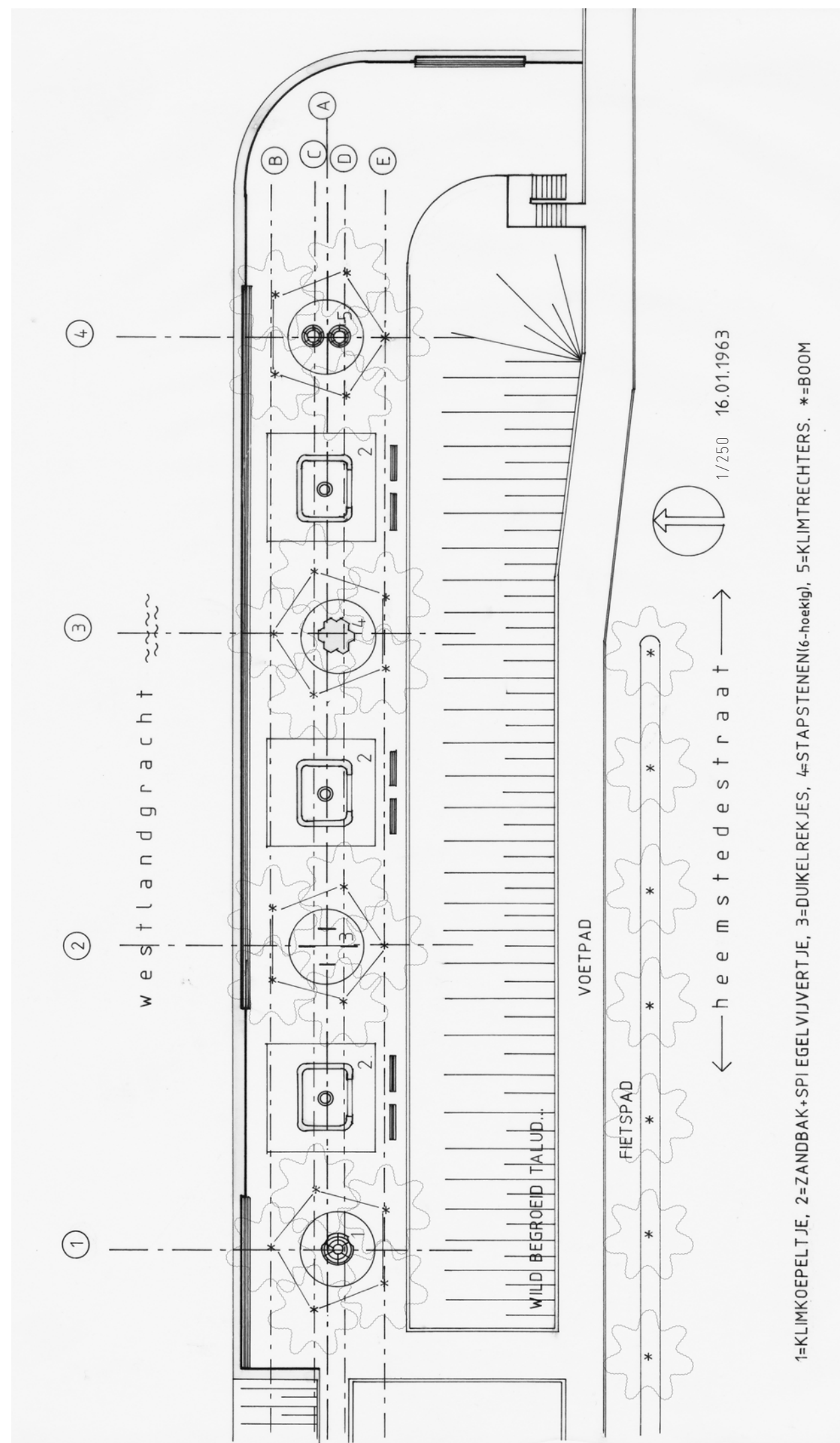
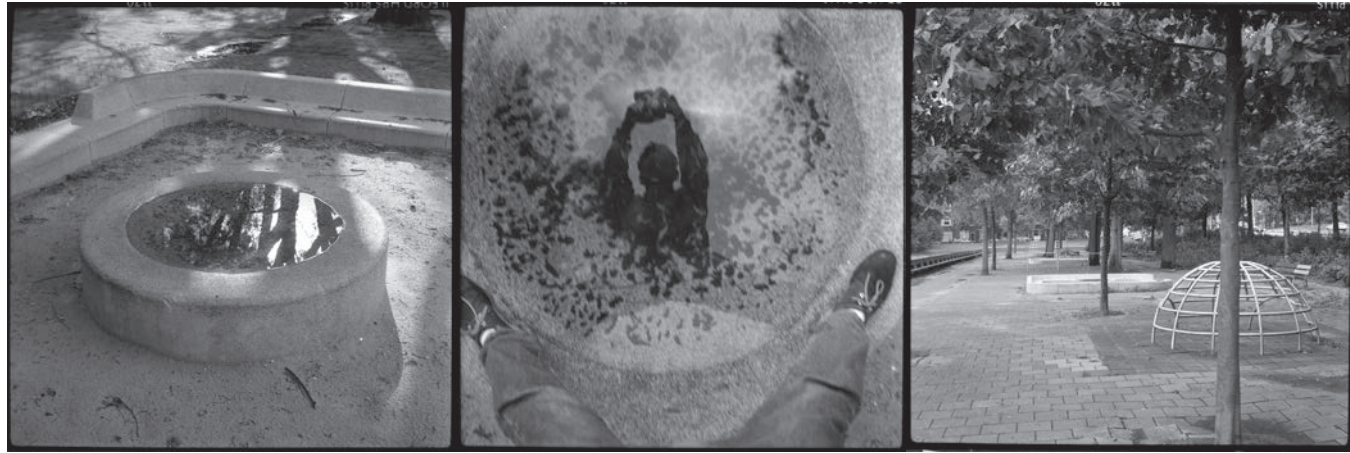

De belangstelling voor hun optredens is er, soms lijkt het wel of ze een hypnotiserende macht over het publiek hebben: de stad hongert naar wild theater en Aldo van Eyck zorgt voor de katalysator, het speelterrein dat de actie op gang brengt. Dit vond zijn hoogtepunt in de speelplek in de feestzaal van het Burgerweeshuis waar de kinderspeelplaats samenvalt met het podium van de feestzaal.

Nog steeds vind je door heel Amsterdam honderden kleine theaters die nog dagelijks tot leven komen en toeschouwers vinden:

tussen Heemstedestraat en Westlandgracht;

Dit in 1963 ontworpen langwerpige pleintje ligt aan een uitgestrekte waterpartij en wordt van de zijde van de Heemstedestraat, een expresweg afgeschermd door een groene berm. Het geheel laat een uiterst frisse en groene indruk na door de ligging aan het water en het rijkelijk gebruik van groen dat het zonlicht filtert en verschillende plekken afbakt.

Hier is in de compositie overwegend gebruik gemaakt van een sterke aswerking die eigenlijk wordt gevormd door het samenspel van vier nevenassen (B, C, D & E) die dan weer bepaald zijn door bomen die in deze assen ritmisch zo ingeplant zijn dat ze rond de speeltoestellen vijfhoeken vormen die alternerend naar het water of het groen toe wijzen. Hierdoor ontstaat de indruk van een los geordend geheel als je je buiten de vijfhoeken bevindt, als je echter binnen de vijfhoek zelf staat ervaar je plots een sterke centraliteit door de op het centrum gerichte ordening van de speeltoestellen. Dit effect wordt nog versterkt door een in de vijfhoek concentrisch gelegen cirkelvormig vlak uit baksteenklinkers dat dient als basis voor de speeltuigen. Er zijn drie zandbakken tussen de vijfhoeken in gelegd, met de ingang van het water weg en aan de bermzijde staan er telkens twee bankjes voor de zandbak, buiten de as van de laatste bomenrij (E). Midden in de zandbak staat telkens een klein rond werkvlak dat lichtjes uitgehold is en waarin na een regenbui water blijft staan en dat zo een klein vijvertje vormt tegen de verticaliteit van de bomenrij. Zo ontstaan er zeven speelvlakken die lichtjes tegenover de as verschoven zijn en van links naar rechts een klimkoepeltje, zandbak, speelpiramide, zandbak en twee klimtrechters bevatten. De speelpiramide doet denken aan een basaltstructuur door de opbouw uit zeshoekige paaltjes en hier tegenover zijn de als een koppel van krachten naast elkaar geplaatste klimtrechters zeer ranke structuren, net als de duikelrekjes en het kleine klimkoepeltje dat met zijn toegangen naar het plein toewijst.

Een plein dat door zijn ritme een bijzondere sfeer langs het water oproept, die wordt benadrukt door de massa van donker, mysterieus gebladerte dat de sfeer van een sprookjesbos oproept op de berm aan de andere kant.

U.J. KLARENSTRAAT
SLOTTERVAART

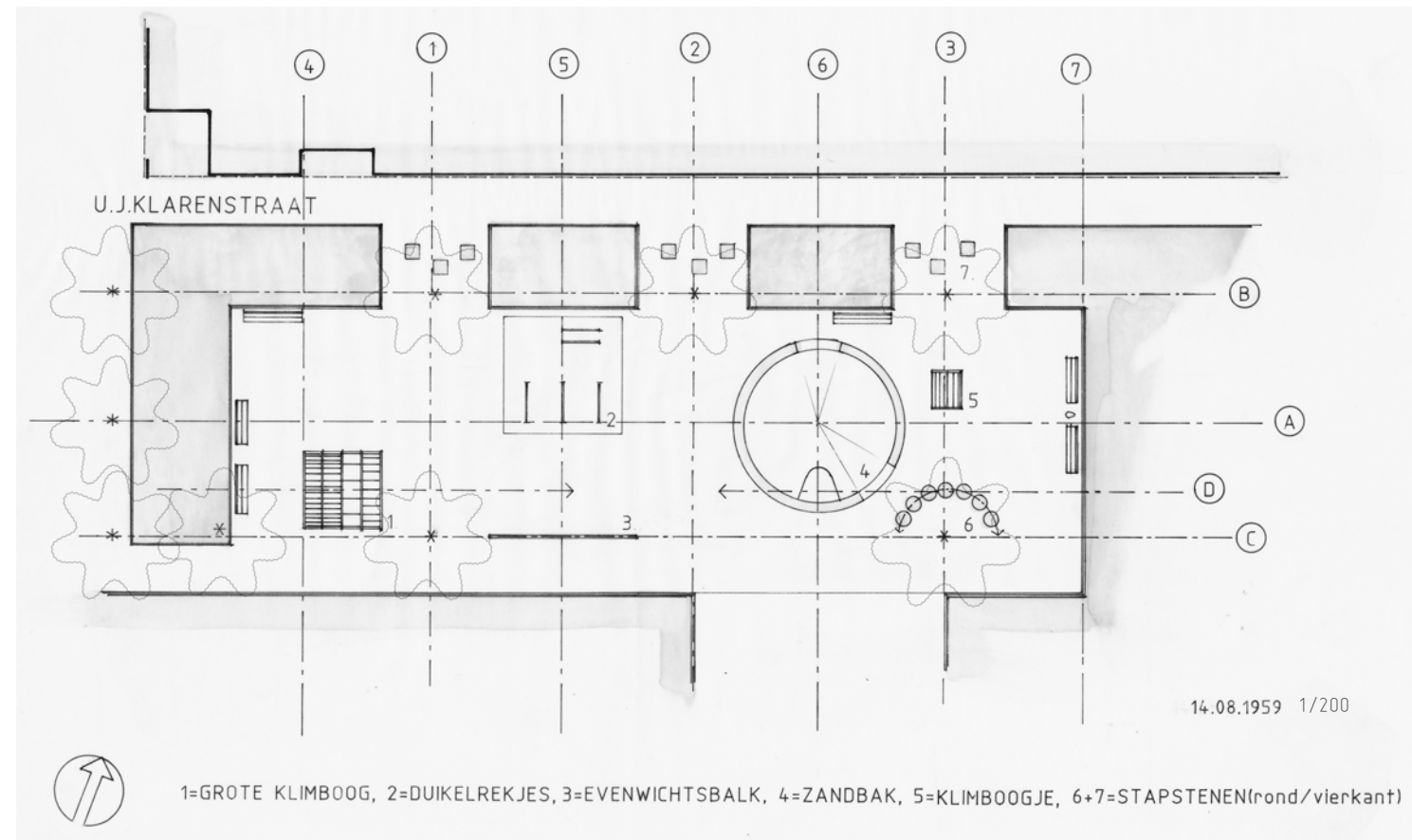

de U.J.Klarenstraat;

Dit plein bevindt zich in het typisch kader van drie in U-vorm geschakelde appartementsblokken, en ligt aan de zuidgevel van één ervan.

Het plein heeft een grondplan in de vorm van een rechthoek met een verhouding van ongeveer één op drie. In de lange zijde zijn er zeven assen die op een regelmatige afstand van elkaar liggen, hierbij zijn drie assen bepaald door bomen; (1) en (3) door een koppel bomen die op de snijpunten met de assen (B) en (C) liggen; (2) door slechts één boom die op het snijpunt met de as (B) ligt en die verder bepaald wordt door een hoek in de bestrating. In de korte zijde zijn er een viertal assen terug te vinden. Dit raster van assen is echter slechts een basis voor het ontwerp en wordt zeker niet slaafs gevolgd. Zo kan een as bepaald worden door een boom, een klimboogje dat de as omvat, een halve cirkel stapstenen rond een tweede boom en een hoek in de bestrating (as 3), of slechts door een zandbak met de verlaging in de rand en een speellob in die as(6), of door de raaklijn aan het boogje stapstenen rond een boom en de as van de grote klimkoepel (D). Hierdoor ontstaat een spel van ruimtes en volumes die naar elkaar verwijzen, zo bijvoorbeeld verwijst de verlaging in de zandbakrand ook naar de boom met de stapstenen. Op die manier ontstaan er speelprikkels op een volkomen natuurlijke wijze met elementen die elkaar en het kind activeren. Volwassenen worden ook in het spel betrokken door de wijze waarop de banken op het pleintje geschikt zijn, dat kan zijn in een as, of als koppel rond een as. Typisch voor Aldo van Eyck zijn ze meestal net iets achter de as van de bomenrij geplaatst zodat die laatste nog net ervaren worden en een ruimtelijk kader vormen voor het blikveld. En net als op de andere pleintjes zorgen ook hier de bomen voor een bijkomende identiteit en intimiteit.

de Strackéstraat;

Gelegen in de buurt Geuzenveld/Slotermeer, zijn er nog een aantal gelijkaardige speelpleintjes, afgewisseld met grotere, waardoor door de buurt een netwerk ontstaat dat aanleiding geeft tot uitwisseling en 'reizen' tussen de pleintjes onderling. Op dit pleintje vormen de stapstenen (10 à 50 cm hoog) een overgang tussen twee gebieden, het ene waar de activiteit zich vooral afspeelt rond metalen speeltuigen waaraan, waarop en waarmee gespeeld wordt; duikelen, klimmen en hangen. Het lange duikelrek zorgt voor wat extra veiligheid naar de straat toe doordat het de kinderen als het ware invangt. In dit gebied situeert zich vooral de individuele activiteit. Het andere gebied onderscheidt zich door de halve cirkelvorm rond de zandbak, die zich immaterieel voortzet langs de bank en de stapstenen door, een cirkel rond een andere cirkel(hier de zandbak) zal altijd aanzetten tot een cirkelvormige beweging, en zo ontstaat er een sterk contrast in activiteit hier: enerzijds het rustig spelende kind in de zandbak en anderzijds het actieve kind daar direct buiten. Zo kan op deze beperkte oppervlakte aan de belangrijkste speel-, hang-, duikel-, kruip- en klimbehoeften voldaan worden, zonder dat men elkaar werkelijk stoort omdat de stapstenen door hun eigen activiteit en vorm als het ware een verkeersdrempel vormen zodat je als je van rond de zandbak naar de duikelrekjes wil je er eerst nog even tussen door moet slalommen.

STRACKÉSTRAAT
GEUZENVELD

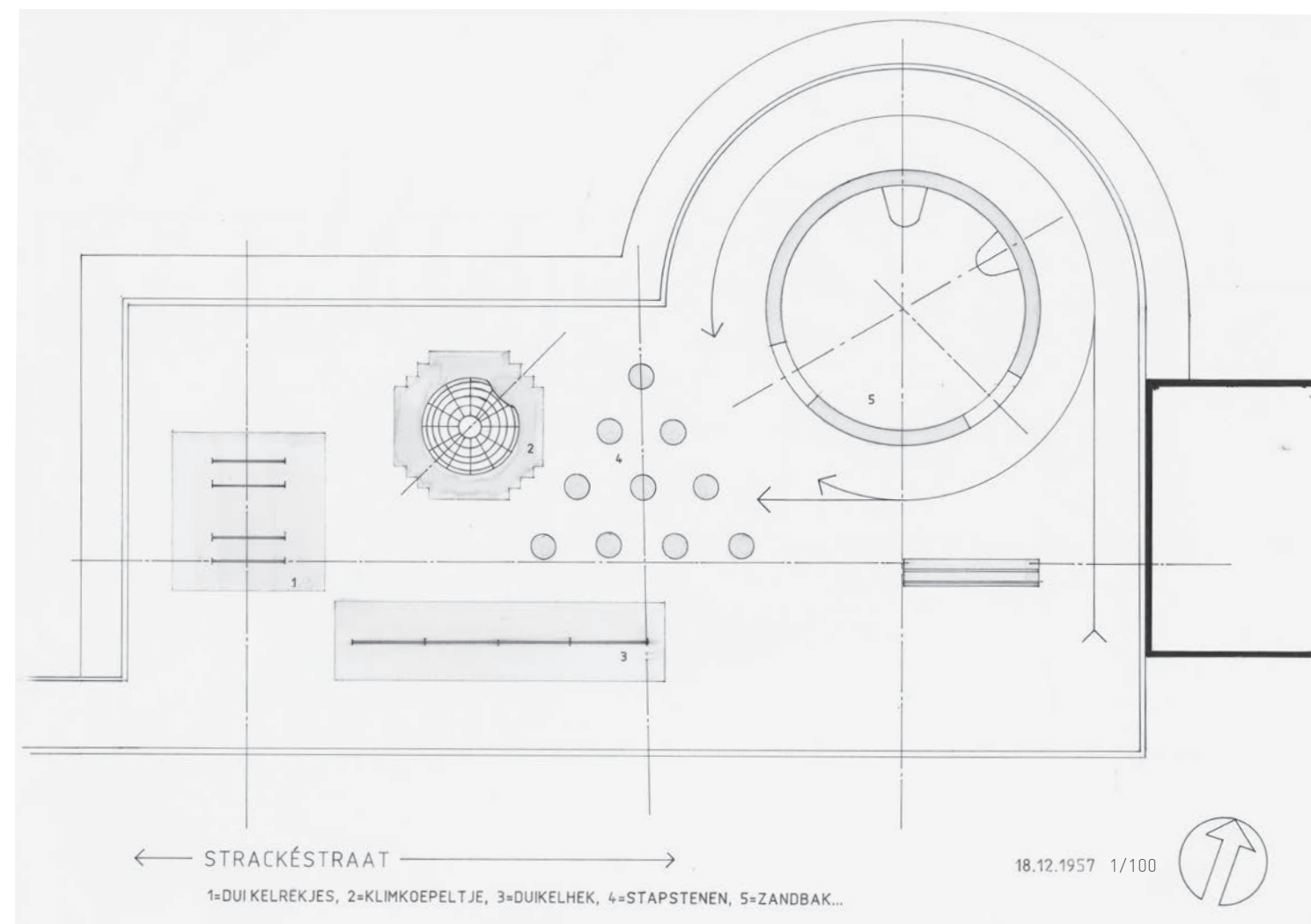

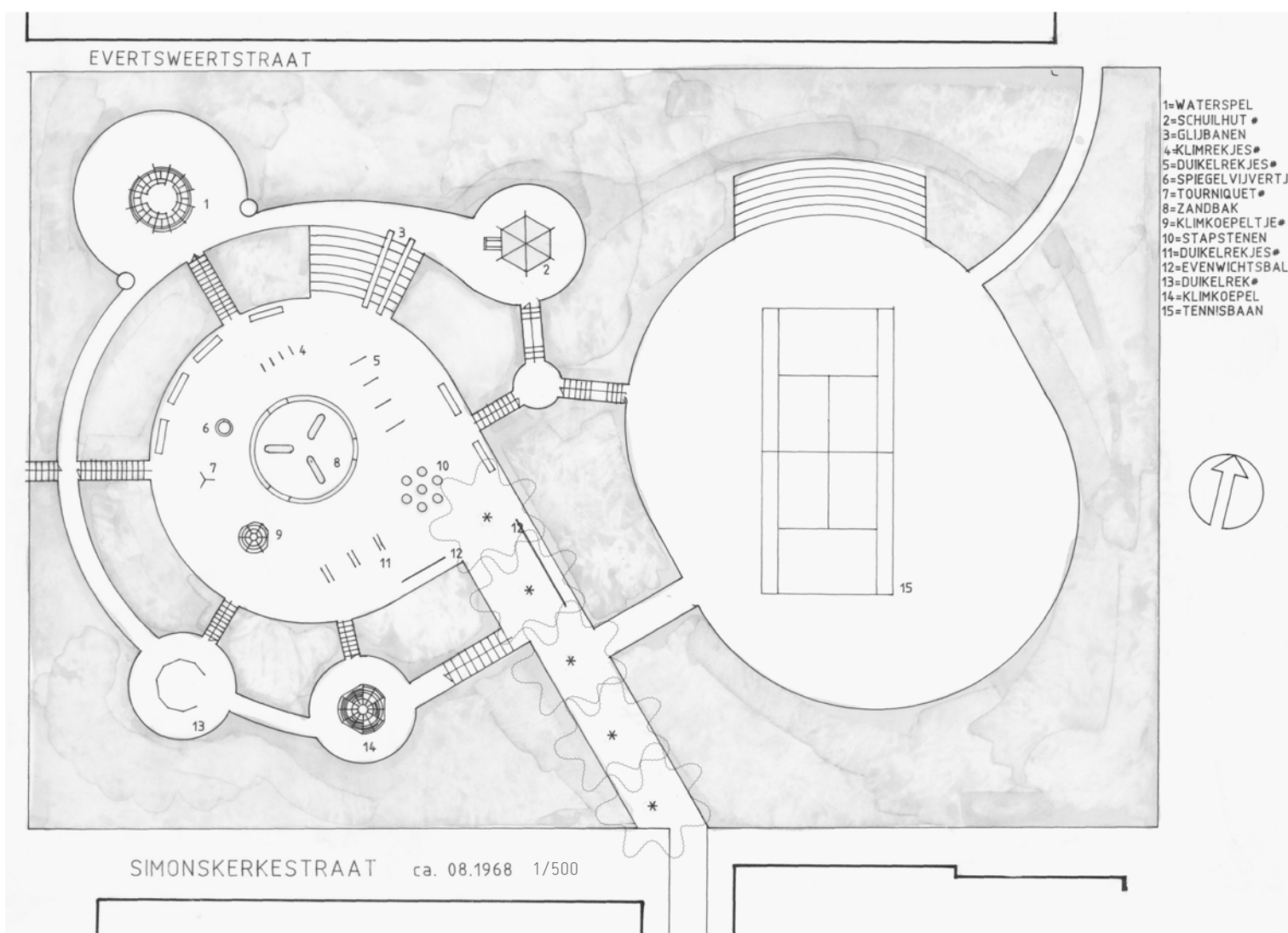
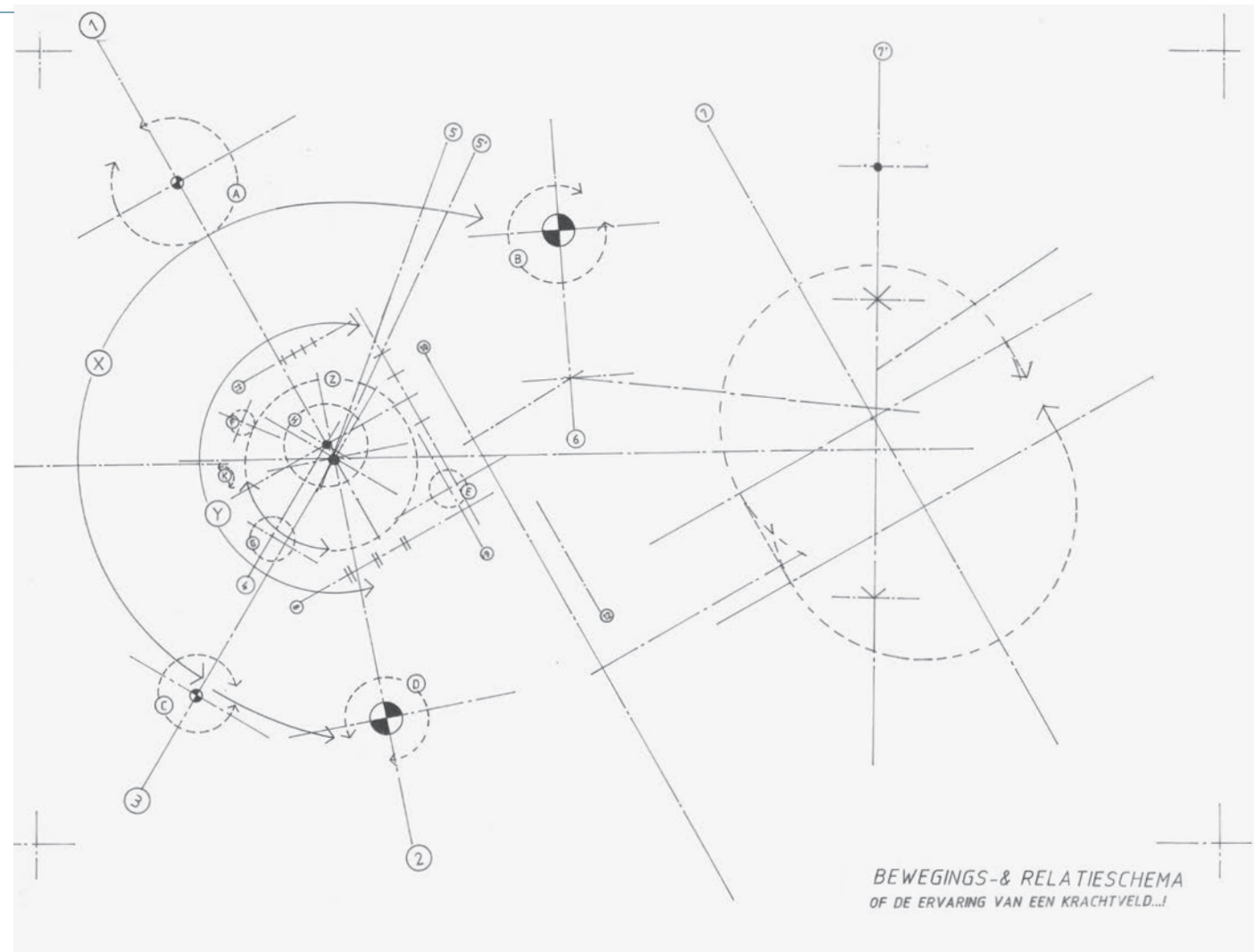
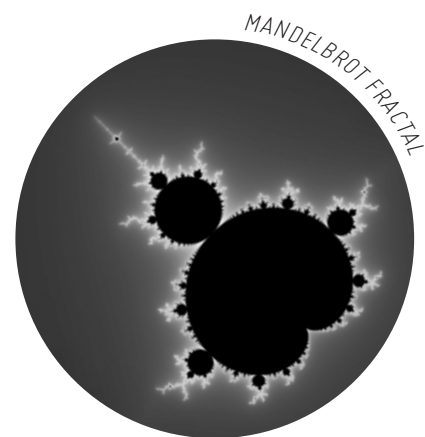

de speelplaats aan de Evertswertstraat (Evertswertplantsoen);

Deze speelplaats bevindt zich binnen de Amsterdamse agglomeratie in de nieuwbouwwijk Osdorp en werd ontworpen in 1968.

Als basis dient hier een aarden omwalling die het hele terrein beschermend omvat en tegelijk ook in tweeën deelt, enerzijds een openbare tennisbaan waar de omwalling tribune is en tegelijk bescherming biedt tegen de wind. Anderzijds is er de speelplaats die op twee niveaus ligt: op de aarden wal ligt een rondweg die verschillende speeltoestellen met elkaar verbindt, binnen deze 'ommuring' ligt een lager gelegen speelveld -een nagenoeg rond pleintje- met een grote cirkelvormige zandbak, duikelrekjes, stapstenen, enz. Tussen deze twee niveaus is er een verbinding door trappen, een tribune en een set glijbanen daarover; het ontwerp van deze plek is geheel gebaseerd op een onderling spel van cirkels, of beter, cirkelvormige ruimtes die ontstaan tussen het groen en elkaar aandrijven als een raderwerk dat wordt geactiveerd door het spelende kind en vice versa. Dit komt sterk tot uiting in een bewegings- en relatieschema, een schema dat is opgebouwd uit de verschillende aslijnen en sterk aanwezige relaties tussen de verschillende elementen en de voornaamste bewegingslijnen (respectievelijk numeriek en alfabetisch aangegeven in de tekening). In dit systeem valt de gelijkenis met een zonnestelsel op. Hierbij fungeert de zandbak als zon, maar niet als absoluut centrum want hij is excentrisch iets naar boven geplaatst. Het geometrisch centrum van dit systeem ligt in één van de speeltafels in de zandbak. De assen (1), (2) en (3) die bepaald worden door de concentrische trappen verwijzen rechtstreeks naar dit punt.

Verder zijn er nog de speeltoestellen die als een asteroidengordel graviteren rond de zandbak, namelijk de vier ronde elementen: een spiegelvijvertje, een klimkoepeltje, de stapstenen en het tourniquet dat als enige element een reële rotatie bezit, de andere elementen roepen die wel op door hun ronde vorm en zetten zo tot een bewegend spel aan. In hun rotatie kunnen ze de kinderen ook lanceren in een baan rond de zandbak (Z). Als contrasterend element zijn hier nog enkele rechtlijnige, enigszins statische assen aanwezig; bij de duikelrekjes verandert de rotatie-as van richting, in plaats van verticaal bij het tourniquet wordt ze nu horizontaal. Deze rechte assen (8 t.e.m. 12) zijn ten opzichte van de omgevende bebouwing onder een hoek van dertig graden gedraaid en benadrukken zo ook de toegangsweg waarbij in de as bomen geplant zijn die de beweging naar het plein toe begeleiden. Parallel aan de rotatie in het rond binnenpleintje verloopt de rotatie over de rondweg op de omwalling. Deze beweging (X) verbindt de schuilhut en de grote klimkoepel met elkaar; twee plekken die aanleiding geven tot een popularisatie in het spel, het zijn kampplaatsen die gebruikt kunnen worden bij een spel tussen de verschillende 'bendes'. Die rondgang wordt in karakter sterk bepaald door de ongeveer 1 m hoge begroeiing die van weerszijden aanwezig is. Voor de kleine kinderen biedt dit gelegenheid tot verstopping en sluipen, grotere kinderen worden erdoor bevestigd in een sterkere positie.

's Zomers wordt er nog een extra spelelement aangereikt: water. Onnodig te zeggen dat dit voor extra energie zorgt op het plein en aanzet tot allerlei spelen. Dat de as tussen zandbak en waterspeeltoestel het sterkst benadrukt is logisch; de combinatie water-zand staat garant voor uren speelplezier.

Een plein dat op het eerste zicht overkomt als een nogal chaotisch geheel ontrafelt zich dus bij nader onderzoek tot een fascinerend samenspel van vormen en bewegingen die het kind meeslepen in zijn spel. Die vormen en bewegingen herhalen zichzelf steeds weer omheen het zwaartepunt, een spel van actie en reactie, een natuurlijk 'chaotisch' systeem dat vergelijkbaar is met een cel en de celdeling of zelfs fractals (wiskundige figuren die voldoen aan zeer eenvoudige formules, maar leiden tot zeer complexe figuren die zich tot in het oneindige herhalen).



drie in één buurt: Schierstins, Wedderborg & Ennemaborg;

Een interessant gebied omdat Schierstins en Wedderborg een jaar na Ennemaborg werden ontworpen, en er een duidelijk verschil tussen de pleintjes voelbaar is. Ze liggen op loopafstand van elkaar in een rustige wijk in de buurt van de Vrije Universiteit.

Ennemaborg, ontworpen in 1965, onderscheidt zich van de twee andere pleintjes door een orthogonale basis van het ontwerp ten opzichte van de omringende bebouwing. Er is hier ook een meer monumentaal gebruik gemaakt van de beplanting. Dit ontwerp is samengesteld uit twee cirkels van verschillende grootte die zo in een rechthoekig vlak geschakeld zijn dat ze een diagonale as oproepen door het bouwblok. Op de rechthoek komen lange paden aan die bruusk worden afgebroken en daarmee het rustigere speelgebied aanduiden. Het ontwerp doet zo monumentaal aan omdat het in het centrum van de binnenplaats aangelegd is; er is tevens gebruik gemaakt van een koppel halfronde colonnades van bomen die de twee cirkelvormige plekken nog verder accentueren en bepalen, maar tegelijk ook het binaire van deze plek benadrukken. De zandbak en de twee klimtrechters vormen zo bijvoorbeeld een koppel van krachten dat een draaibeweging oproept, de vormen haken in elkaar, net als twee kinderen die de armen in elkaar haken om dan rond te tollen.

Het groen speelt een prominente rol, er is een afwisseling van dicht struikgewas en speelweides, het groen werd overwegend behandeld als volume waaruit de architectuur van de speelbak werd gesneden, het biedt bescherming en een eigen karakter aan het gebied. Ook werd er een poorteffect opgeroepen bij de ingang langs de Groningenstraat met een viertal schijnbaar willekeurig geplaatste bomen.

De twee andere pleintjes, Wedderborg en Schierstins, werden ontworpen in 1966 en gaan uit van een ander basisprincipe: hier zijn het de paden die naast elkaar doorglijden nadat ze zachtjes afgebogen werden onder een hoek van 45°. Paradoxaal genoeg ontstaat er eerder een evenwijdige as tussen de bouwblokken in dan een schuine, dit ook omdat het zwaartepunt van de aanleg zo ver naar achteren ligt. Deze aswerking wordt versterkt door een loodrecht hierop staande as tussen de cirkels van de zandbakken en duikelrekjes onderling. Ook hier is er gewerkt met de beplanting, zo is er tussen de struiken nog een rechthoekig vlak uitgespaard langs het pad waar van alles kan gebeuren. In beide gevallen bevindt er zich nog een soort voorgebiedje met twee halve cirkelvormen waar de as van het pad naar de Groningenstraat toe wordt gebroken, dit is tegelijk een ervaring van het 'binnenkomen' in een bijzonder territorium en een waarschuwing voor een drukkere weg bij het buitengaan. Voor de drie pleintjes geldt dat er een sterke intimiteit is ontstaan door het geïntegreerd gebruik van een parkgedachte en een speelplek zodat het wonen op deze plek zeker wordt verrijkt voor jong en oud.

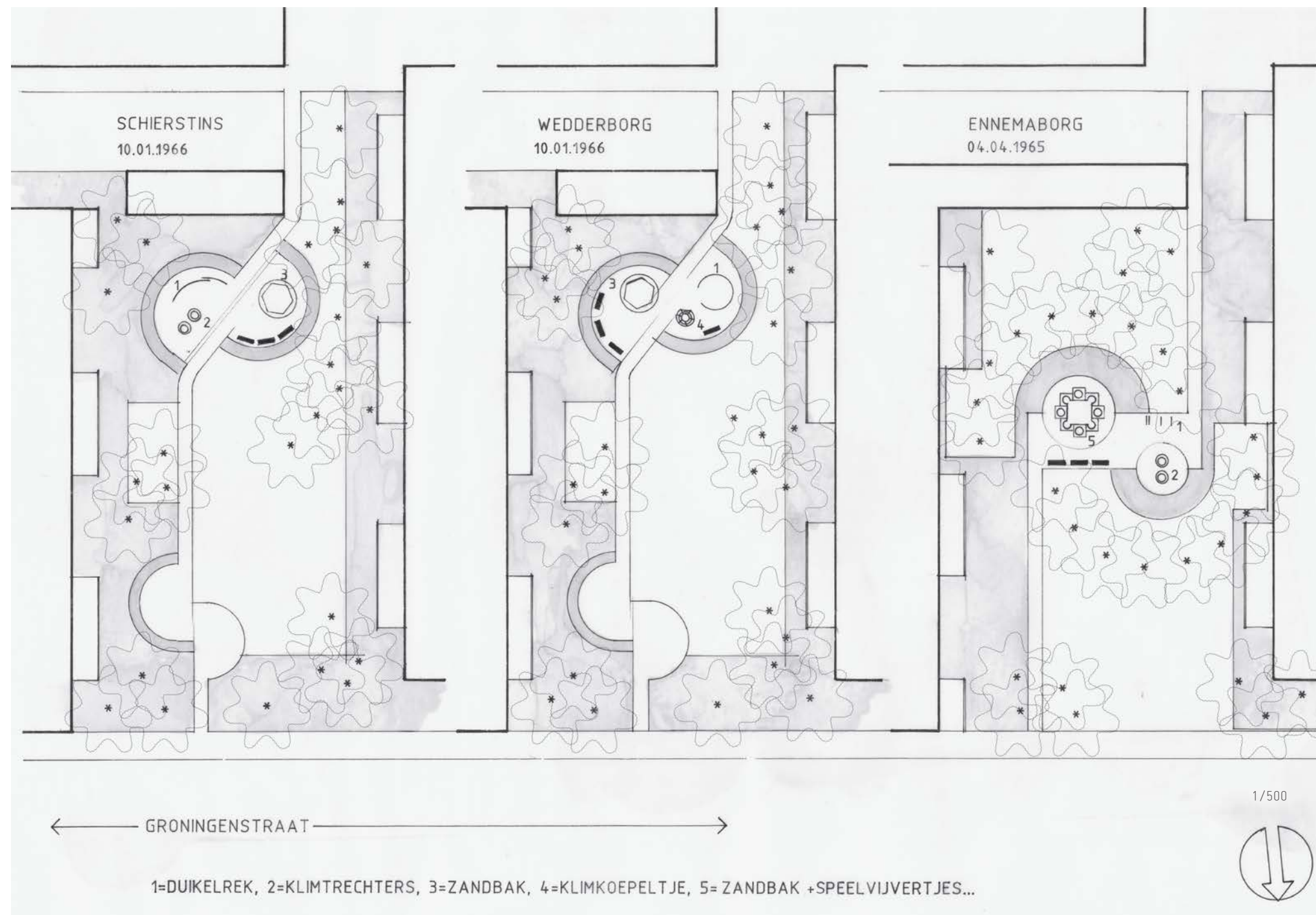

T

CHARLES LEICKERTSTRAAT



de Charles Leickertstraat;

Een antropomorfe figuur ontstaat tussen enkele woonblokken in, het is de speelplaats aan de Charles Leickertstraat, ontworpen in 1960, maar familiair aan een ontwerp uit 1949 voor een pleintje op de middenberm van de Radioweg, dat echter nooit werd uitgevoerd.

Het pleintje is omzoomd door een brede haag die zich voordoet als de schil van een vreemde vrucht. De speelplaats is samengesteld uit een koppel van cirkels met een verschillende diameter. De as door deze cirkels bepaalt een lang pad dat in verbinding staat met de straat en de as van de klimboog in de kleine cirkel; en één van de assen van de zandbak in de grote cirkel. In die zandbak is een zeshoek uitgespaard die met twee zijden evenwijdig ligt aan de klimboog, zo wijst de zeshoek van de ene kant naar een toegang en twee gebogen duikelrekjes en aan de andere kant naar een drietal bankjes.

Een tweede, gelijkaardig pleintje ligt in een woonblok verder aan de Antoon Wal-dorp-straat; ook hier ontstaat het pleintje uit slechts twee assen die voortvloeien uit de hoofdrichtingen van het omgevende bouwblok: een minimale ingreep met een maximaal effect.

een speelvijver als prelude voor het Eendrachtspark;

Als vervanging van een vroegere speelplaats aan een ingang van het Eendrachtspark werd in 1976 een speelvijver geïnstalleerd langs de Ruys de Beerenbrouckstraat. Er zijn meerdere gelijkaardige speelvijvers geplaatst tussen 1968 (Amsterdamse Bos en Vondelpark) en 1976 (Eendrachtspark).

Alle speelvijvers bestaan uit een ongeveer 10 cm diep bassin met een diameter van ongeveer 16 meter.. Rond dit bassin ligt een rand van 1 meter die in twee concentrische ringen is opgedeeld; de buitenste ring ligt 10 cm hoger - op het niveau van de omringende bestrating - als de binnenste ring die weerom 10 cm hoger ligt als het waterniveau. Op één vierde van de diameter van de rand verwijderd ligt een kleine massieve ronde en betonnen steen waarvan het water zacht afloopt. Rond deze fontein ligt lensvormig een rij stapstenen met een diameter van 85 cm, vijftien in totaal, waarvan de uiterste twee 15 cm in de binnenste ring grijpen. Op deze manier ontstaat een gespannen figuur die toch geheel in evenwicht is. Het water dat van de fontein afloopt veroorzaakt een trilling op het wateroppervlak die doet denken aan de iris van het menselijk oog. Een effect dat nog wordt aangewakkerd door een straaltje zon dat zich in concentrische, gebroken cirkels weerspiegelt en zich verspreidt in alle richtingen. Een boeiend spel van licht en water. De vijvers blinken uit in detaillering en eenvoud van het gebruikte materiaal: de lichtjes afgeronde stapstenen die zacht in de eveneens afgeronde rand grijpen; kleine vierkan-te tegeltjes die de bodem van het bassin bedekken en steeds in een hoek met de omgevende bestrating van het speelvijvertje gelegd zijn om zo iedere band met 'buiten' te doorbreken.

Als je over de stapstenen waadt voel je je deel uitmaken van een ondefinieerbaar systeem, je wordt één met de figuur, je gaat bewust deel uitmaken van de compositie. 'Iets' nodigt uit om 'het' te doen... bewust of onbewust.

In het Eendrachtspark bevindt de speelvijver zich in het centrum van een vierkante ruimte die van drie zijden bepaald wordt door een brede haag met daarachter een monumentale wand van naaldbomen. Zo ontstaat hier een indringend kleurenspeel: tussen de azuurblauwe tegeltjes in het bassin, de diep paarsblauw geverfde banken en het blauwgroen van de sparren, met in de herfstzon een passend accent van enkele berken in een prachtig okergeel kleed. De niet-kleuren zwart-wit werden gebruikt voor respectievelijk de fontein (zwart) en de stapstenen, bassinrand en omgevende silixtegels (wit).

Dit kleurrijk geheel geeft via een brede, luie trappenpartij zicht op een groot gras-groen vlak waarin het Eendrachtspark verder loopt.

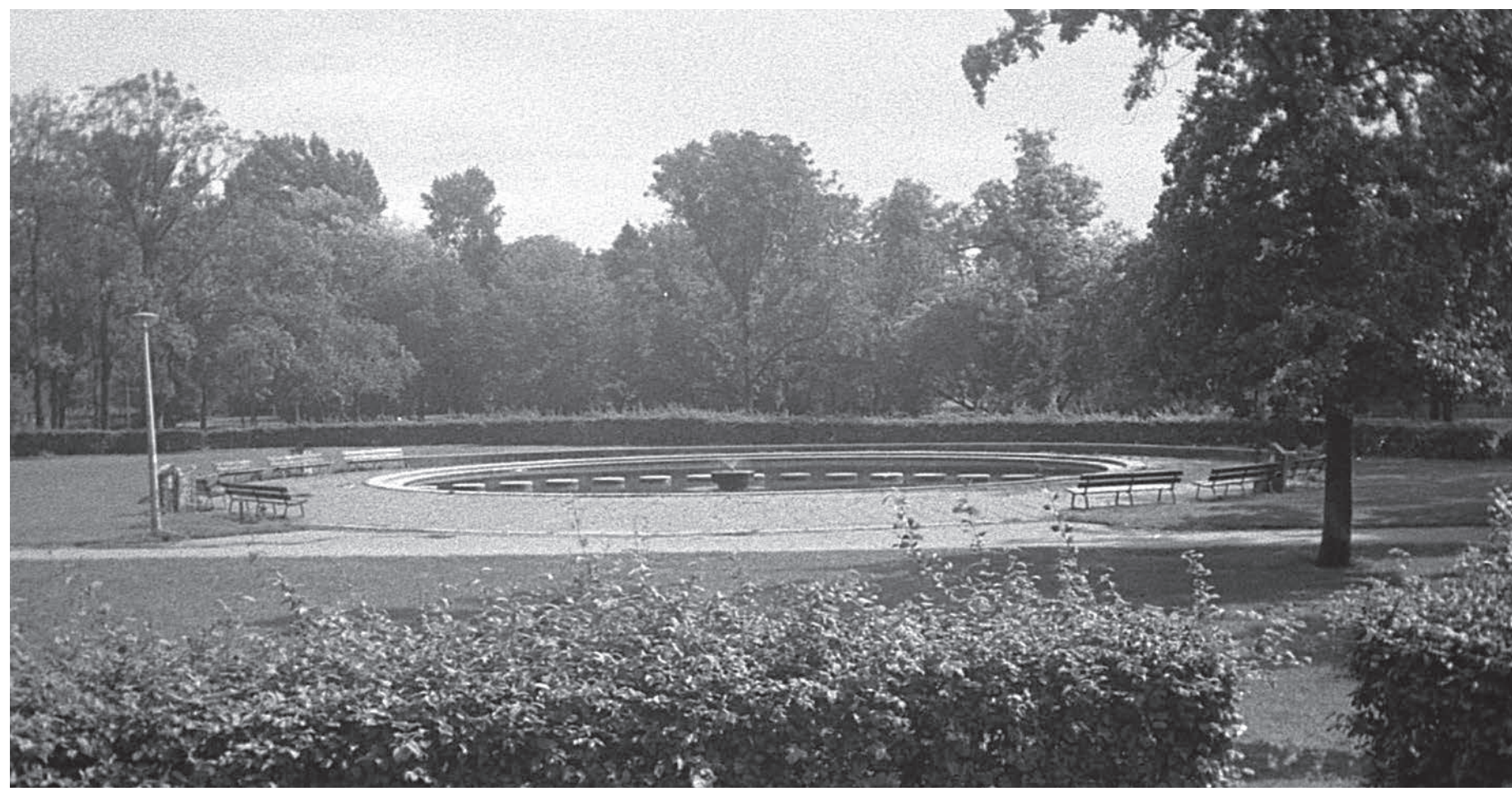

VONDELPARK

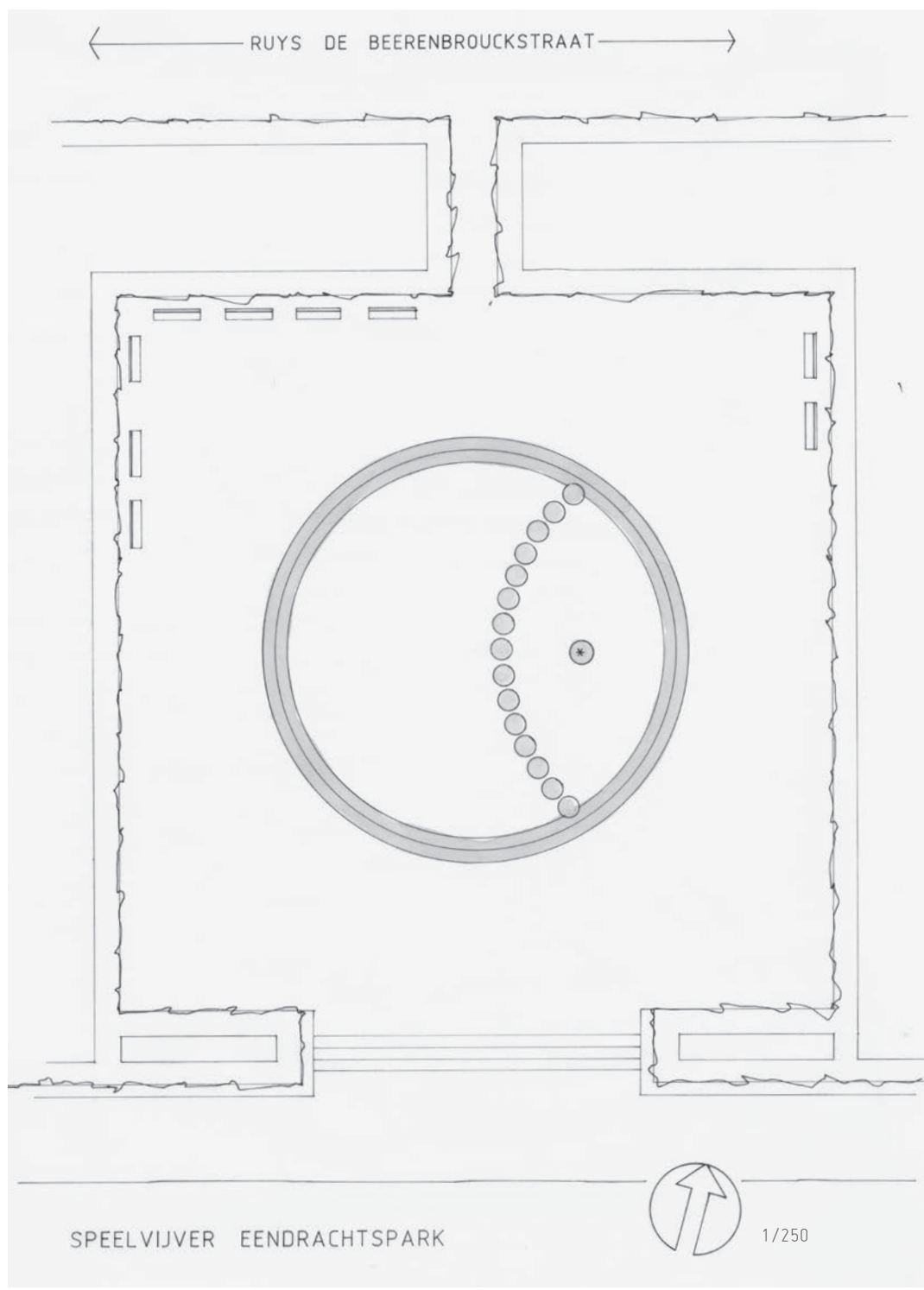

EENDRACHTSPARK

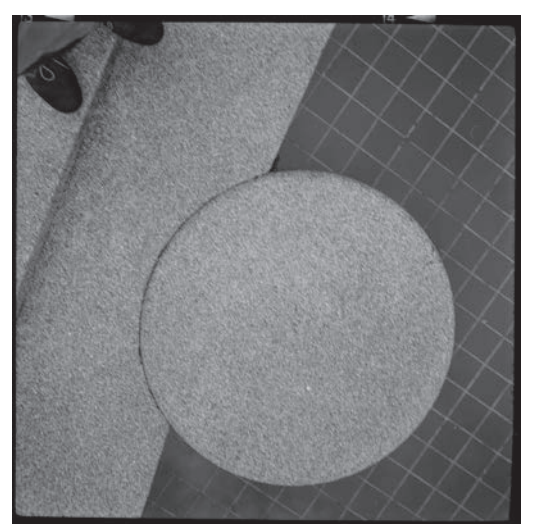

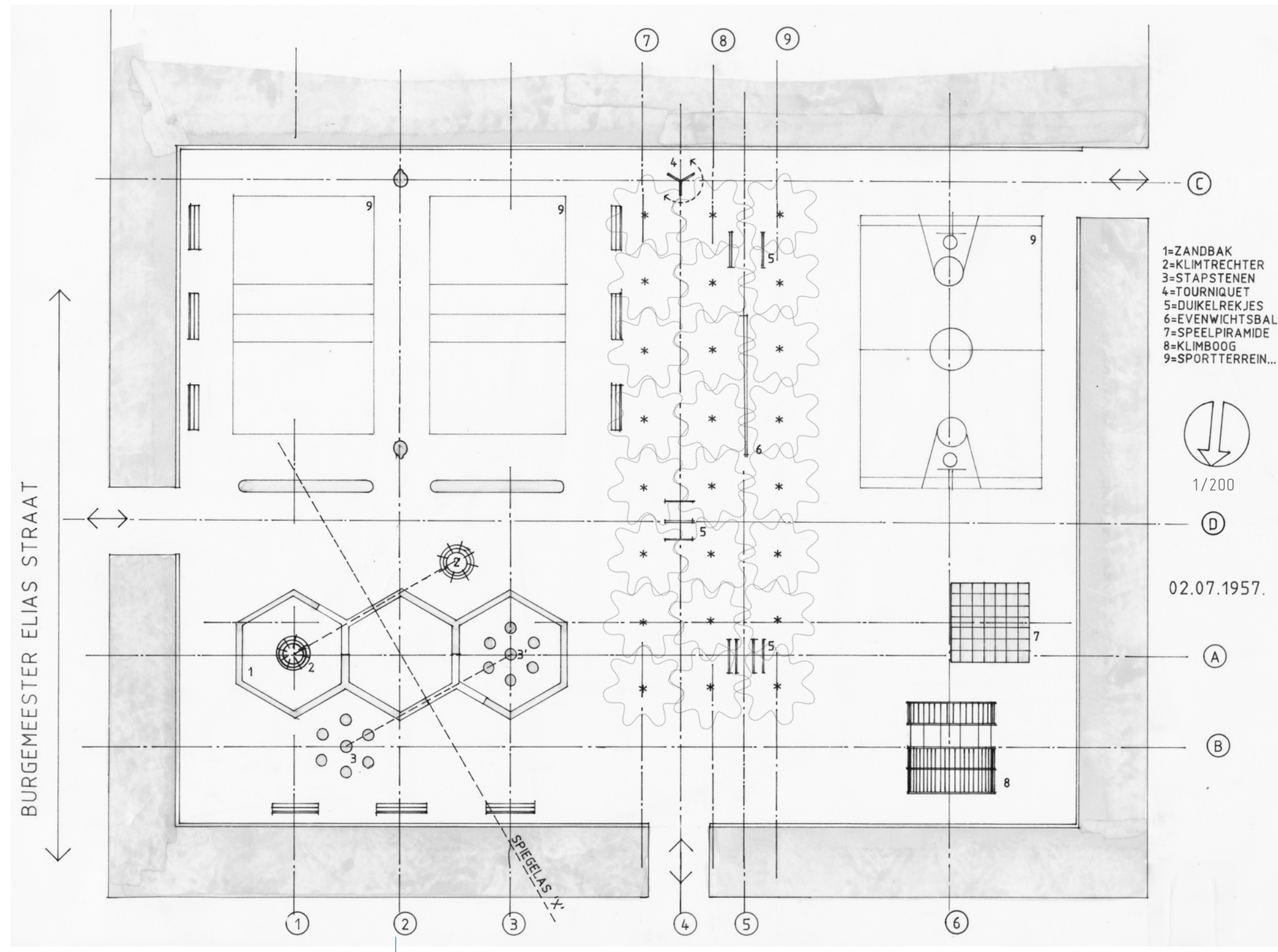

de Burgemeester Eliasstraat;

Een groot speelterrein van 30 bij 40 meter, ontstaan in 1957.

Het speelterrein kan je opdelen in drie gebieden, de sportterreinen, 'tussen de bomen' en het speelterrein. De bomen delen de twee andere gebieden dan weer op zodat er een vermenging van functies ontstaat. De deelas van de bomen (8) ligt een drietal meter uit het midden, dat is duidelijk merkbaar doordat aan de ene kant twee sportterreinen gesitueerd zijn en aan de andere kant slechts één. Tussen de drie bomenrijen in bevinden zich op de assen (4) & (5) opeenvolgend verschillende speeltuigen. Het raster van 3 bij 3 meter dat door de bomen gevormd wordt, wordt hiermee vrij ingevuld. Enerzijds door enkele duikelrekjes en één tourniquet dat het samengaan van twee bewegingen symboliseert: één beweging door de as door de ingang (4) die nog eens door de duikelrekjes gebroken wordt en een tweede beweging tussen de sportterreinen achter de bomen door (C) vanuit een tweede ingang, verder vormen de duikelrekjes ook een soort van begeleiding voor de as die door de derde toegang loopt (D). Aan de andere kant wordt het raster ingevuld door opeenvolgend vier duikelrekjes die ook in de as van de zandbakken staan, een grote evenwichtsbalk uit een boomstam die over het raster heenloopt en het midden van de aangrenzende vakken aanduidt en in het laatste vak zijn er vervolgens nog enkele duikelrekjes die de richting van de evenwichtsbalk nog eens extra accentueren. De sterke gerichtheid in deze as (5) leidt ertoe dat er praktisch geen storend spel in de richting van de sportterreinen kan ontstaan.

Het meest interessante onderdeel van het speelterrein is echter de configuratie van drie aaneengeschakelde zeshoekige zandbakken. In de uiterste twee zandbakken zijn enerzijds ronde speeltafeltjes aangebracht en anderzijds een klimtrechter met de grootste opening naar boven toe, het merkwaardige is dat deze elementen gespiegeld zijn rond een as (X) die door de toegangen van de zandbak wordt bepaald. Zo verschijnt er een -omgekeerde- klimtrechter en een zeshoek van stapstenen buiten de zandbak; er ontstaat een sterk gevoel van binnen en buiten. Verder ligt er nog op de as van de stapstenen buiten de zandbak (B) een grote klimkoepel, wiens as op zijn beurt enerzijds de ligging van een speelpiramide uit vierkante stapstenen bepaalt en anderzijds het basketveld dat in de as ligt (6) waarmee een band tussen vrijwel alle onderdelen gelegd is.

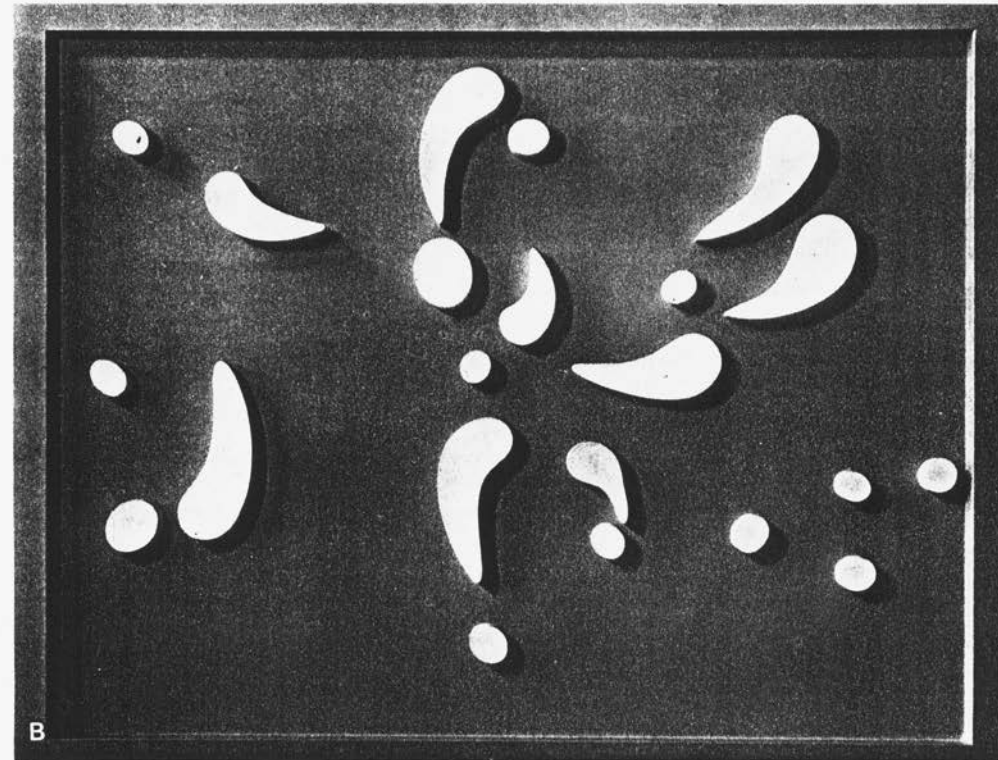

HANS ARP: NACH DEM GESETZ DES ZUFALLS, AUCH PUNKTE UND KREISE GENANNT

ALDO VAN EYCK DOOR SPEL



SOPHIE TÄUBER DOOR DANS GEÏNSPIREERD

6. INVLOEDEN: ARP, TÄUBER, BRANCUSI.

Tijdens zijn studie in Zürich kwam Aldo van Eyck in contact met de Europese avant-garde. Hij leerde er Hans Arp en zijn echtgenote Sophie Täuber persoonlijk kennen.

Er is voor mij persoonlijk tenminste één werk van Hans Arp dat de sfeer van de pleintjes van Aldo van Eyck oproept (of omgekeerd?). Het is een beschilderd houtrelief dat Arp 'Nach dem Gesetz des Zufalls, auch Punkte und Kreise genannt' noemde. Een gewild ironische titel die het werk tegelijk verklaart. Het zijn bijna kalligrafische tekens, punten en komma's, die echter door de 'wetten van het toeval' op elkaar betrokken worden als oorzaak en gevolg. Arp verstaat onder 'toeval' echter niet dat wat men gewoonlijk als 'toevallig' beschouwt, maar in ruimere zin, namelijk het bereik van het niet gewilde en het niet (h)erkende dat desalniettemin eveneens aan strenge wetmatigheden voldoet. Zo brengt hij de elementen, punten en komma's, samen tot een beeld waarin de ervaring van aantrekking, versmelting en afstoting weer een belevenis wordt die wordt opgeroepen door het samenspel van convexe en concave spanningen. Het lijkt alsof voor een fractie van een seconde een vloeiend proces werd vastgehouden dat bij een kleine verschuiving in de tijd onmiddellijk een andere onderlinge schikking te zien zou geven, waarbij de indruk van de polariteit van de vormen nog versterkt wordt door de polariteit van het licht en de schaduw die bij de belichting van de veelkleurige elementen onherroepelijk ontstaat en al naargelang de richting van de bundel het element 'toeval' op zijn Arps' benadrukt.

Vele pleintjes van Aldo van Eyck vertonen een gelijkaardige schikking naar de wetten van het 'toeval' met de archetypische speelelementen als punten en komma's, waartussen eveneens een systeem ontstaat, waarbij in feite de speelplaatsen een stap verder gaan als de werken van Arp; de mens is hier naast toeschouwer ook deelnemer aan het systeem, hij wordt als het ware opgenomen in de compositie en benadrukt naast het licht en de schaduw eveneens het 'toeval'.

Ook op het gebied van het ontwerpen is er een parallel te trekken; Arp beleeft het als volgt: "Nous ne voulons pas copier la nature. Nous ne voulons pas reproduire, nous voulons produire. Nous voulons produire comme une plante qui produit un fruit et ne pas reproduire. Nous voulons produire directement et non par truchement. Comme il n'y a moindre trace d'abstraction dans cet art, nous le nommons: art concret." en hij voegt eraan toe: "L'art concret est un art élémentaire, naturel, sain, qui fait pousser dans la tête et la coeur les étoiles de paix, de l'amour et de la poésie. Où entre l'art concret sort la mélancolie, traînant ses valises grises remplies des soucis noirs." Dat is wat er ook gebeurt bij Aldo van Eyck; de pleintjes zijn afzonderlijk gegroeid, zonder één of andere systematiek, maar aan een zelfde struik. Er zijn geen twee dezelfde pleintjes en toch horen ze allemaal tot dezelfde soort. Ze zijn een soort 'art concret' in de zin zoals Arp dat bedoelt: elementair, natuurlijk, gezond; geen translatie van de werkelijkheid maar werkelijkheid! En inderdaad, waar de pleintjes verschijnen verdwijnt de grijsheid van de stad.

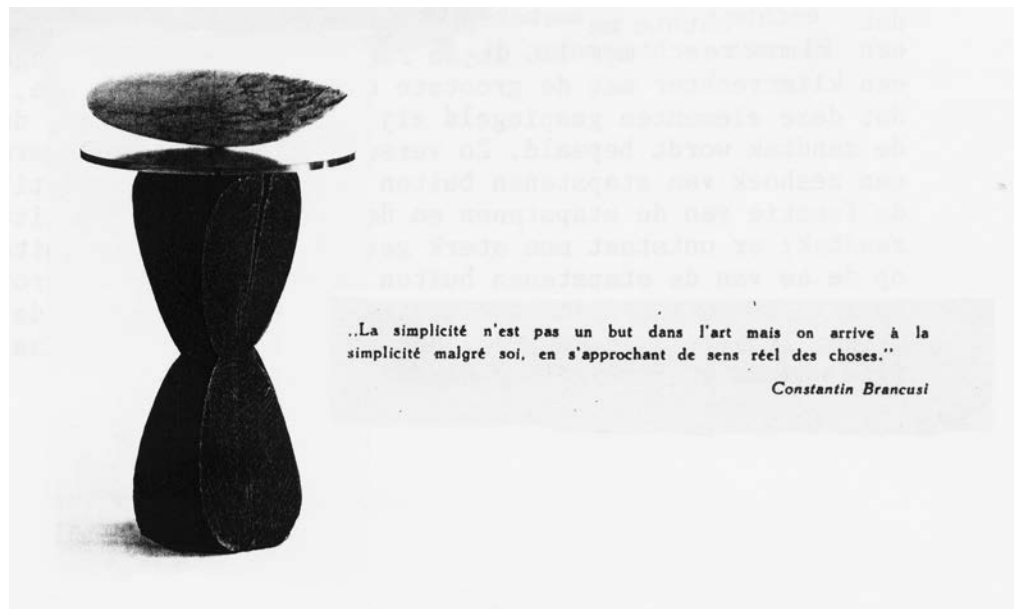

..La simplicité n'est pas un but dans l'art mais on arrive à la simplicité malgré soi, en s'approchant de sens réel des choses."

Constantin Brancusi

Een andere kunstenaar die zijn invloed liet gelden op Aldo van Eyck was Constantin Brancusi; denk maar aan de stapstenen die doen denken aan de stoelenkring in het park Tirgu Jiu.

Voor Brancusi waren alle vormen functionele vormen; dus ook het voetstuk. Dat neemt een belangrijke plaats in in zijn werk, doordat zijn sculpturen door hun eenvoud verlangen naar een sokkel die meewerkt, die nu eens tegengewicht is, dan weer ondersteunt. De beweging of het gevoel dat wordt uitgebeeld wordt versterkt door het voetstuk, dat het opstijgen voorbereidt en de beweging en ruimte door middel van een sculptuur te ontleden in hun puurste vorm. Aldo van Eyck vergeet als het ware de sculptuur, laat het kind de sculptuur zijn en bezorgt het het ideale voetstuk; een basis die de beweging van het kind al in zich draagt; het type-element dat de essentie van het spel oproept en daarmee tot enorm veel kan stimuleren, een basis die het kind op steeds andere wijze hetzelfde kind laat worden.



BRĂNCUSI MONUMENTAL ENSEMBLE OF TÂRGU JIU

OLDENGAARDE BUITENVELDERT



VAN ÉÉN VAN DE VIJF AAN DE ARENT JANSZOOM ERNSTSTRAAT...



TOT EEN KIJK IN DE BOERENSTEEG

7. EEN INVENTARISERING VAN DE BEZOCHTE PLEINTJES.

Tijdens de maand september 1992 bezocht ik een vijftigtal speelpleintjes, of plekken waar speelpleintjes geweest zijn. De met een *sterretje aangeduide pleintjes zijn beslist een bezoek waard. De codering verwijst naar de 'Stratengids Amsterdam' uitgegeven door Citoplan BV in Den Haag. De lijst is gesorteerd op jaar van ontwerp.

Straatnaam	ontwerp	bouwjaar	bijzonderheden	citoplan
Herenmarkt	02.03.55	1956	gewijzigd 1974	14 O 30
Leopoldstraat	22.09.55	1957	opgeheven	23 W 32
Hendrik Jonckerplein	03.09.57	1959	gewijzigd	14 G 26
*Burgemeester Eliasstraat	02.07.57	1960		23 X 27
Vondelpark; Kattenlaan	22.07.57	1962		26 F 35
*Goeman Borgesiusstraat	23.10.57	1960		35 A 4
*Strackéstraat	23.10.57	1959	gewijzigd 1960	34 Y 2
*Leenhofstraat	23.10.57	1960		35 A 3
Theo van Doesburgstraat	16.12.57	1959	gewijzigd	35 C 6
*Nolensstraat	18.12.57	1960		35 A 1
Vondelpark; Amstelveense weg	03.05.58	1960		38 B 8
Speelweide	31.12.58	1962		26 E 40
Reggestraat	07.05.58	1958		27 X 33
Sieg Vaz Diazstraat	01.07.59	1960	opgeheven	23 V 22
*U.J.Klarenstraat	14.08.59	1960		37 E 26
Pieter Vlamingstraat	04.08.59	1962	opgeheven	16 H 35
*Anton Waldorpstraat	27.01.60	1961		37 E 4
*Charles Leickertstraat	25.01.60	1961		37 F 7
Elisabeth Boddaerstraat	02.02.60	1961		37 F 30
William Boothstraat	02.02.60	1961		37 G 30
Theophile de Bockstraat	???.07.60	1964		37 O 13
Tuinstraat	???.08.60	1962	opgeheven	14 G 37
*Jan van Duivenvoordenstraat	08.09.60	1962		23 D 38
Vier Heemskinderenstraat	23.09.60	1961	gewijzigd	25 C 11
Van Boetzelaerstraat	10.06.61	1964	gewijzigd	13 R 36
Vondelpark; bij muziektent	12.09.61	1964		26 E 40
*Vondelpark; bij Vondelbrug	20.11.62	1964	gewijzigd	26 P 26
*Heemstedestraat/Westlandgracht	18.01.63	1966		37 P 18
Arent Janszoon Ernststraat	???.12.63	1965	5 pleintjes	39 C 37
*Prins Bernhardpark	04.06.63	1965	watersculptuur	28 Y 20
*Ennemaborg	04.04.65	1966		39 H 31
*Wedderborg	10.01.66	1967		39 J 30
*Schierstins	10.01.66	1967		39 L 29
Lindengracht	16.05.66	1968	opgeheven	14 H 32
Krügerplein	11.08.66	1968	gewijzigd 74+77	28 N 16
*Evertsweert-, Simonskerkestraat	???.08.66	1971	+watersculptuur	35 N 40
Van Tuyl van Serooskerkenplein	23.09.66	1968	opgeheven	38 S 18
Groningenstraat	21.03.67	1968	opgeheven	39 G 30
*Van Tuyl van Serooskerkenweg	08.08.67	1970		38 P 20
Boerensteeg '500 ^{ste} speelplaats'	12.01.68	1968	opgeheven	63 D 21
*Paltrok	09.02.68	1969		2 X 13
*Vondelpark; Speelvijver	18.12.68	19??		26 G 36
Rapenburg	26.11.68	1969	opgeheven	15 K 34
*Eendrachtspark; Speelvijver	???.???.??	1976		23 F 30

36 Overzicht pagina-indeling kaartgedeelte.

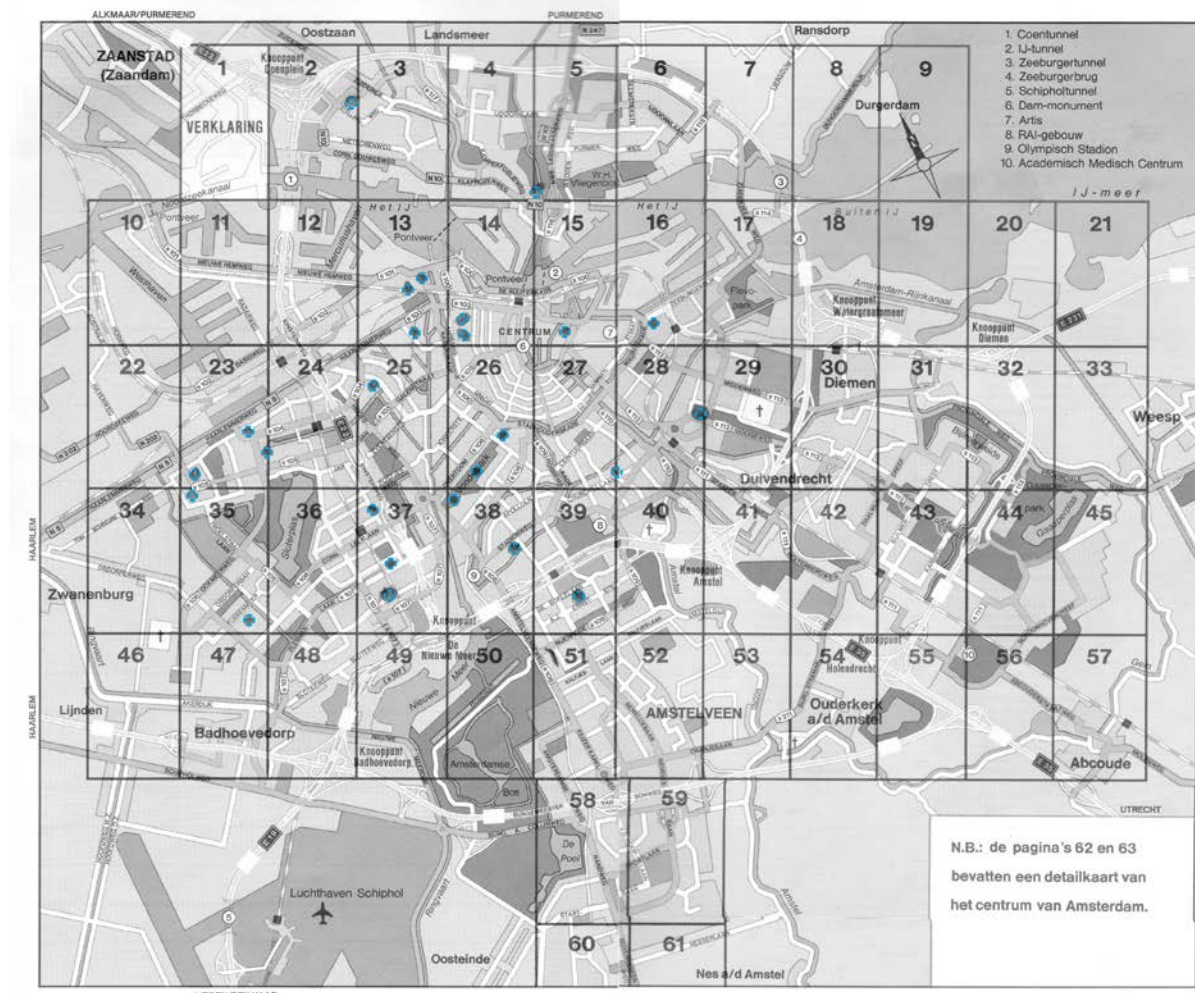

37

Alle pleintjes zijn in 2024 schijnbaar verdwenen, op de *speelvijvers* na.

De *grotere pleinen* zijn altijd vervangen door bebouwing (wonen, horeca, onderwijs, handel), nooit speelruimte.

8. SLOTBESCHOUWING.

.....

Speelplaatsen zijn nodig, het zijn ruimtes waar het kind zich kan afreageren en belevenissen en ervaringen uit onze technologische cultuur kan verwerken in het spel. Laat het ons zo doen dat kinderen zich niet in een speelgetto opgesloten voelen. Staat onze cultuur dan vijandig tegenover het kind? Neen, ze wil enkel dat het kind zich gedraagt zoals zij het voor juist acht. Dat er tegenwoordig zoveel kinderspeelplaatsen gebouwd en geprogrammeerd worden is geen bewijs dat we het goed met de kinderen menen, maar eerder een teken dat we het kind verdringen in plaats van ons ermee bezig te houden. Daarom zijn de speelplekken van Aldo van Eyck nog steeds actueel en zeker de moeite van het onderzoeken waard, niet in het minst omdat ze het kind respecteren als element van onze samenleving en van onze steden. Daarnaast ook omdat er nog gewerkt is met intuïtie, gevoel, subjectieve relaties en 'toeval', dingen die het in onze rationele, geconditioneerde en hoogtechnologische samenleving steeds moeilijker krijgen. Dingen die aan de 'kind-zijde' van ons bewustzijn staan, niet aan de 'volwassen-zijde'. Onze samenleving dreigt het hoopvolle van het kind, het fijnmenselijke, het boeiende op te geven voor consumptie. We dreigen het kind in onszelf te vergeten.

Mijn antwoord op de vraag hoe ik kan ontwerpen voor het kind is dat dat eigenlijk niet zou mogen 'kunnen'. Het moet 'spelen met kinderen' zijn, misschien wel samen met Aldo van Eyck.

iwert bernakiewicz, maart 1993

--- met mijn persoonlijke dank aan de heer Francis Strauven die de pleintjes ter sprake bracht in de cursus kunstgeschiedenis ---



Spelende kinderen in een vijfhoekzandbak, Theo Van Doesburgstraat, Amsterdam (september 1992)

Kinderen ontdekken de wereld,
de grote, boeiende wereld,
de wereld die langzamerhand vertrouwd wordt.
Ontdekken blijdschap en verdriet.
Ontdekken de ander en zichzelf.
Kijken naar de grote mensen
en soms zien wij, éven:
zo zal het kind later zijn, als volwassen man of vrouw.

Kinderen weerspiegelen de grote mensen,
eerst uitwendig, speels en toevallig,
later met opzet, blijvend, van binnenuit,
omdat zij ook groot willen zijn.

Ongemerkt is het verlangen gegroeid,
het verlangen naar de overkant,
naar het alles-kunnen,
naar het alle-mogen,
naar het zelf-zijn,
naar de vervulling van wat zij in zichzelf besloten weten.

Een nieuw begin,
tòch weer argeloos begin van groot worden.

NANNY SNYDERS-OOMEN

9. BIBLIOGRAFIE.

.....

- ° Günther Beltzig: Kinderspielplätze..., 1987, Bauverlag-Berlin
- ° Rees Diepen en Nanny Snijders-Oomen: Argeloos begin, ?, De Toorts-Haarlem
- ° Nicholas Tucker: Was ist ein Kind?, 1979, Klett Cotta-Stuttgart
- ° Aldo van Eyck: projecten 1948-1961, 1981, Johan van de Beek-Groningen
- ° Aldo van Eyck: 'De bal kaatst terug', Forum 13, 1958, 3, pp.104-111
- ° Aldo van Eyck: niet om het even, wel evenwaardig, van en over Aldo van Eyck, ?, Van Gennep BV-Amsterdam
- ° Francis Strauven: Aldo van Eyck - Relativiteit en Verbeelding, 1993, Meulenhof Amsterdam
- ° Paul Klee: theorie de l'art moderne, ?, Denoël-Gonthier; Bibliotheque meditations
- ° Jean Selz: Ursprünge der modernen Plastik, 1963, Rütten + Loenig Verlag-München
- ° Dora Vallier: L'art abstrait, 1967, Librairie Générale Française
- ° Stefan Keymeulen: Herdenk de speelplaats, pedagogische periodiek - Christene school, ?, pp.498-508

10. BIJLAGEN.

.....

Als bijlage zijn toegevoegd, de artikels:

'Spielplatz Zeedijk in Amsterdam' verschenen in WERK 1960 (8) p.293
 WERK = Schweizer Monatschrift für Architektur, Kunst, Künstlerisches Gewerbe.
 Zürich --- p. 63

'Image of ourselves' p. 37 tot 41 uit Miracles of Moderation, Aldo van Eyck,
 visiting professor Eidgenössische Technische Hochschule Zürich. --- p. 65

EEN PRACHTIGE TEKST, VOL VAN BETEKENIS EN EEN SPIEGEL VOOR DE
 MAATSCHAPPIJ, VANDAAG IN 2024 NOG VEEL MEER DAN IN 1993 OF 1976
 TOEN DEZE GEPUBLICEERD WERD.

'Het kind en de stad' verschenen in GOED WONEN 1957 p.207/212
 GOED WONEN = maandblad voor woning en woninginrichting orgaan van de
 stichting goed wonen, Amsterdam. --- p. 70

Naast een gedigitaliseerd uittreksel van:

'STRATENGIDS AMSTERDAM' © CITO PLAN BV Den Haag, 8^e druk, 1991.
 Met aanduiding bezochte speelpleinen (09.1992) --- p. 76

Spielplatz Zeedijk in Amsterdam

Architekt: Aldo van Eyck, Amsterdam
Maler: Joost van Roojen, Amsterdam

Die Stadt Amsterdam errichtet seit etwa einem Dutzend Jahren systematisch neue öffentliche Kinderspielplätze in den verschiedenen alten und neuen Vierteln. Hierbei hat die Stadt das Kind und seine Welt entdeckt und versucht, dem Kinde zum Teil zurückzugeben, was Spekulation, allzu ökonomische Planung und Verkehr ihm genommen haben. An der Gestaltung dieser Spielplätze hat der Architekt Aldo van Eyck entscheidenden Anteil gehabt.

Im Herzen der Altstadt schlängelt sich der Zeedijk, Matrosenkneipenstraße par excellence, zur Wasserfront, bunt und voller Lärm am Abend und in der Nacht, schal und traurig am Tag – kein fröhlicher Ort zum Wohnen. Ein großes Loch in der Häuserfront, im Krieg entstanden durch die Zerstörung einer Reihe von Häusern, wurde zum Spielplatz bestimmt. Das Terrain und die Begrenzungsmauern waren denkbar unregelmäßig. Der Architekt hat mit sehr einfachen Mitteln – Spielgeräten, Sandbecken, Bänken, Bodenbelag – dieses Terrain «möbliert»; der Maler hat den undeutlichen Raum durch eine großartige, großzügige, flächenhafte und kompakte farbige Komposition auf den Begrenzungsmauern zusammengefaßt und zu einer freudigen, leuchtenden Einheit gemacht. Die Zeedijk bekam plötzlich ein strahlendes, lebensfreudiges Zentrum.

Hier ist ein gutes Beispiel einer Zusammenarbeit zwischen Architekt und Maler entstanden; besser ist es, von einem Zusammenklang von Architektur und Malerei zu sprechen: die gestalterischen Elemente der Architektur – Gerade, Flächen, Kreise – sind widergespiegelt in den Farbelementen der Wandmalerei. H. H.



1

1
 Detail des Spielplatzes. Farbige Gestaltung der Brandmauern durch Joost van Roojen
 Détail du terrain de jeux; les murs environnants ont été coloriés par Joost van Roojen
 Playground detail with colourful paintings on fireproof walls by Joost van Roojen

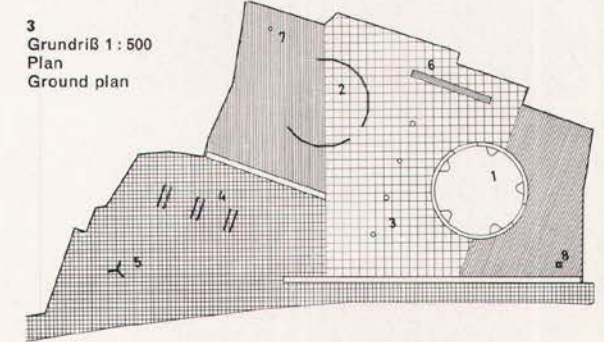

3
 Grundriß 1: 500
 Plan
 Ground plan

3

2, 4
 Gesamtansicht nach und vor der Gestaltung
 Vue générale du terrain avant et après sa transformation
 Assembly views before and after redesigning

Farbklichee 1 aus «Forum», Amsterdam; Photos: 2, 4 Publieke Werken



2



4

Image of Ourselves

· Aldo van Eyck

The oak is felled in the acorn — Dylan Thomas

These essays were conceived as an appeal to imagination, since imagination today has gone into hiding. That they will fail to affect those who notice what they see through a keyhole is obvious. They are meant for those who wish to get closer to the things already close to them. I carry no keys that can open locked doors — those that are ajar will take care of themselves with or without my help.

I am concerned with three realities. To encompass the dimension of any one of them lies beyond the scope of either argument or definition. Sometimes we encounter them in a smile, a word, a gesture; or in some form (poem, song, or picture); sometimes in a place (door, seat, wall, or street); sometimes in a city that has resisted the ages. Still, it may prove possible to open the mind a little further to the reality of each: one — the child, the city, the artist — taking the other two as a medium in each case.

To begin with the city in order to comprehend the artist brings us face to face with the child — ourselves.

To begin with the child in order to comprehend the city brings us face to face with the artist — ourselves too.

To begin with the artist in order to comprehend the child brings us face to face with the city — ourselves again. (The converse is equally true in each case.)

Each can well be identified with the others. It is ourselves, ourselves too, and ourselves again we encounter each time.

We cannot call civilized a civilization which withdraws the child — ourselves — from its built counterform: the city. Nor can we come to terms with the city if we sever ourselves from the force which alone can bring that city about: imagination. Nor for that matter can we open the doors of imagination without shaking hands with the artist. The child, the city, and the artist — three realities and a mutual one: imagination.

There are millions of children in thousands of cities. The children exist in spite of the cities; the cities persist in spite of the children. Both survive — the children with, the cities without, identity. If it were true to say that cities are meant for citizens, would it be true to say that they are meant for children also? Is the child a citizen?

Ask the individual and you will hear a whispered 'yes'.

Now ask society. You will hear 'yes' again, but you will also catch the false emphasis.

If it were possible to imagine society whispering yes, embarrassed the way the individual would be by the sheer inhumanity of the question, it would not be necessary to assert that cities are meant for citizens, even for the sake of argument!

If they are not meant for children, they are not meant for citizens either. And if they are not meant for citizens — ourselves — they are not cities.

If society today is not able or willing to maintain cities for citizens (for children), on what grounds do we deem it a society?

This is where the trouble starts. Society today is a lie. Devised by man, it prevails in spite of him. Of all the great lies it is the most diabolically paradoxical. It calls upon men to defend it, so it inevitably condescends to the necessity of fledging children. Yes, and what if they fly?

That is all there is to it. There is nothing to add. Nor can anything be subtracted from it but the truth. And that leaves society the lie it has become, and each man the solitary child of his own being. Childhood plays no part in the lie. It is therefore a symbol upon which cities could again rest, a symbol from which society could again generate.

IF CHILDHOOD IS A JOURNEY LET US SEE TO IT THAT THE CHILD DOES NOT TRAVEL BY NIGHT. It is the experience en route that counts not the safe arrival at the station.

Another Miracle

Cities are here and everywhere, repulsive and magnetic. If decay and disintegration were proportionally counteracted by constructive effort, and common sense took imagination's hand, cities would perhaps still represent a positive mirror of society's aspirations

and needs. But it is with cities as it is with so many things man initiates into the collective sphere, yet fails to cope with: they prevail regardless of their purpose with each citizen caught in their accelerating motion, an onlooker instead of a participant, an isolate soul among millions of isolate souls. That man should have thus forsaken his identity is absurd, but the absurdity is self-inflicted — his interpretation of freedom, perhaps. The city's growing impersonality is at any rate his doing and undoing. An impersonal city has no room for persons and is therefore not a city. If it has no room for persons, it has no room for children, no room for the child's particular rhythm. Now a city that has no room for that is a diabolical paradox — all the more diabolical since the neglect is not inflicted by the child upon itself.

Hand in hand with whatever represents imagination unhusked, the child survives, edged away towards the fringes of collective attention, an emotional and 'unproductive' quantum. Yet the child discovers identity magnificently against all odds, fouled and befouling, in perpetual danger and incidental sunshine — an inevitable extra, a preliminary that cannot be side-stepped.

What the child needs is what we need — just that: places where we can be what we are, children unto ourselves, from birth to death — somewhere (somewhere everywhere).

To help initiate 'somewhere' is the architects' task. They should leave its annihilation to society, for surely if society has any genius at all, it lodges in its capacity to create 'nowhere' everywhere.

To consider the real city is to encounter ourselves. To encounter that city is to rediscover the child. When the child rediscovers the city, the city will rediscover the child — ourselves.

LOOK SNOW!

A miraculous trick of the skies — a fleeting correction.

All at once the child is lord of the city.

But the joy of gathering snow off paralyzed vehicles is short-lived.

PROVIDE SOMETHING FOR THE HUMAN CHILD MORE PERMANENT THAN SNOW — IF PERHAPS LESS ABUNDANT.

The Snow Image Again

I think this image will speak for itself once more. If the image of the city, transformed and purified by snow, opens the mind to what cities still require that is more permanent than snow, it should also open the mind to the truth that there IS nothing more permanent than snow — nothing, I mean, more permanent than the cycle of the seasons, which the snow image quietly represents. Then there is night and day. And night and day — the short cycle — points to another cycle — the long one — for every 24 hours the sun dies and is born again. I mean childhood and old age. Socially, emotionally, and economically — hence also in architecture and planning — this cycle is as pitifully misrepresented as the other natural cycles are. It embraces the meaning of many twinphenomena — beginning and end; movement and rest; change and constancy; transience and immutability; life and death.

The time has come to conceive cities in the light of natural phenomena, for their essential positive qualities. This requires imagination and imaginative application of technology. It is not enough merely to counteract their negative impact. Eliminating is not creating; but modifying, for the sake of extended experience, is. Nor is it merely a question of accommodating natural phenomena to the other functions that must be provided for anyway. It is, above and beyond this, a question of creating an environment in which it is possible to respond to the cycles and elements as such, i.e. as an essential function in its own right.

The time has come to take rain as rain, wind as wind, snow as snow, coldness as coldness, darkness as darkness, and make something of them for the benefit of the citizen who today is still only peripherally and negatively aware of their existence.

Not just geometry and the pretty shadows sunlight casts — not just abstract space notions and demonstrative construction — nor just concrete, steel, glass, bricks, and whatever the catalogue suggests . . . but rain, storm, snow, spring, stars, winter, sun, clouds, ice, moon, child, and the aged: these also and the greater rest are the 'materials of architecture' — come to terms with them, architects. Cities are not life-size models on a huge air-conditioned stage without actors.

I will say it again. Instead of striving to level the varying properties which belong to physical existence through phenomena such as the cycles and the

elements, instead of annihilating both the alleged inherent disadvantages and discomforts by means of technology (discounting the exhilarating qualities also represented), these phenomena should be gratefully embraced and allowed to 'enter' what can only then be rightly called environment. For the sake of their great poetic meaning; for the sake of the way they can positively transform the nature and purpose of the places within the city's over-all configuration. There is infinite scope for multimeaning implicit here: the conceived night city, day city, summer city, snow city, star city, rain city, falling leaf city, child city, old people's city, each man - all men's city — the real city.

The Boredom of Hygiene

The way up and the way down are one and the same.

Men do not understand how that which is torn in different directions comes into accord with itself . . . as in the case of the bow and the lyre.

You cannot step twice in the same river.

— Heraclitus

There is no room for the imponderable, for the things that escape the limitations of the architect's (and planner's) ameliorative thinking — no place where it can nestle.

Instead of the inconvenience of filth and confusion, we have now got the boredom of hygiene. The material slum has gone — in Holland for example it has — but what has replaced it? Just mile upon mile of organized nowhere, and nobody feeling he is 'somebody living somewhere'.¹³ No microbes left — yet each citizen a disinfected pawn on a chessboard. No chessmen — hence no challenge, no duel and no dialogue.

The slum has gone — Behold the slum edging into the spirit.

Again we have only to take a look at one of the new towns, or a recent housing development, to recognize to what extent the spirit has gone into hiding. Architects left no cracks and crevices this time. They flattened the womb, expelled all sense of place, wary as they are of the 'wrong' occasion, the spontaneous act, the unpremeditated event, unscheduled gaiety or violence, unpredictable danger round the corner. They made a flat surface of everything so that no microbes could survive the civic vacuum cleaner; turned a

building into an additive sequence of pretty surfaces (it is difficult to find words for those I saw in the United States), with nothing but emptiness on both sides. To think that such architects are given to talking devotedly about space whilst they are actually emasculating it into a void.

This century has certainly witnessed very divergent interpretations of purity! Since the war these interpretations are becoming, successfully, more uncouth. But must we, this I ask in all sincerity, be endowed with all-inclusive understanding in order to avoid such devastating foolishness? Surely not.

Why should buildings look like corpses with the bones sticking out and their skin taut and repulsive; no room left for anybody to breathe in or out; no soul and no room for a soul to be there. I would think that a human being has no desire to slip himself over a skeleton, since he already has one inside him — one he is aware of without wanting to wear it on the outside — for that is what happens after death. But architecture happens to be the built counterform of life (skeletons become exposed when they no longer serve their purpose, when they no longer support, enclose, and protect anything; that is why they are put away — out of sight — so as not to frighten children). This is why I dislike overdemonstrative construction or the overemphasized physical presence of forms, visible but inaccessible. (Abstract form and construction 'applied' in a purely decorative way is the worst craze imaginable.) Just as a skeleton is not a person unless it has one in and around it, alive, so a building is not a building, a place not a place, until it has people in and around it, experiencing its positive meaning potential. They, not the construction, form, or materials, are the body of space. If space allows people to be 'alive' in it, it will 'become' place. Conversely, if we succeed in allowing construction, form, or material to 'become' place — an act of poetry and magic — people will know they are alive there and consequently appreciate 'space' as such. Space experience is thus the reward of place experience. Construction, form, and materials should therefore never be self-assertive, never ward you off by the arrogance of their corporal presence.

Above all, construction should serve without showing its muscles, without straining them to keep surfaces taut or masses suspended. Nothing should draw to itself the place energy that is so direly needed to allow space to become place — I mean the energy which belongs to the people, who alone can give body to space through their appreciation of the place value it provides.

Charging space with the meaning of place is not misusing synonyms either, for there is a very relevant meaning 'place' embraces which 'space' hardly can. I am thinking of the actual, corporal place reality of components and objects which are physically tangible and accessible as such, in that they have — or acquire — a direct human use.

A wall, a seat, or some steps on which to repose, talk, wait, or watch; a table around which people gather for an occasion; a balustrade, wall, or lamppost against which one can lean and smoke a pipe; a door which allows one to tarry with dignity. All these things are not spaces as such, but they constitute place in a direct physical sense. They are tangible points of focus from which space can be appreciated. They belong to the body of space — give its place potential — but they are not space as such. They impart a sense of belonging, of being somewhere specifically.

For a moment let us imagine a public space beautifully articulated with a single seat meaningfully situated under a tree. The sun is relentless. I am very tired and very surprised to encounter a place so well accommodated to my inclination and so apparently beautiful too. Now, what if I discover a warning: wet paint! on the seat at the last moment? Or one that says: for whites only!?

The space for me — hot, tired, and perhaps black — is all at once no longer the place I thought it was. Is it still a beautiful space now that it is impossible for me to experience whether it really is? Certainly not, for the circumstance of the seat — the physical place focus — makes it inaccessible. We can also ask what the emotional impact of the space would have been had the seat been accessible on previous occasions, or what it would have been had it been inaccessible on previous occasions but now, for the first time, accessible. Space experience, I repeat, is the reward of place experience.

The doorway to architecture and urbanism has no gates and no warnings in the nature of the one discovered on the dry seat. But it is inaccessible, nevertheless, to all those who may still want them there.

The Fake Client and the Great Word 'No'

Architects have been the allies of kings, priests, and tyrants. We marvel at the miracles they left behind. But the miracles for which we crave today are not the

same miracles, nor need we marvel at them in quite the same way.

If we gather together all creative efforts — efforts which alone need not be miracles — we may still bring about what today we have come to regard as a miracle: cities of which we can say, without exaggerating, that they are places where it is good to live — for every citizen.

TODAY THE ARCHITECT IS THE ALLY OF EVERY MAN OR NO MAN

We must assist our sick cities to become habitable places before it is too late. We know this and forget this, as we choose, whilst the border line of the uninhabitable lies just ahead. For millions that border line has long been crossed. To start with, we must dispel the excessive stupidity for which there is really no room. That is asking a lot.

In the meantime architects continue to occupy themselves with matters which, although not foreign to our time or to architecture in an obsolete sense, are foreign to the constructive task they should set themselves today.

To assist in the making of habitable places for each citizen and all citizens — and this implies places of another sort — is the task for another sort of architect. In order to accomplish the indispensable union of architecture and urbanism within a single discipline, a severe re-evaluation of what both really stand for is a prerequisite, for the sake of the task and its inherent limits. When I say cities must now at last become counterforms of human association for each and for all, I realize that this opens the door onto a terrifying paradox, for those who are to live there no longer contribute themselves, and those who are required to provide the right framework are not yet able to. Now the great question which hides in the paradox: Can a city prevail as a city if those whose city it is (its citizens!) do not consciously participate in the actual (and continual) process of its formation? If society has no comprehensible form, what will become of its city-counterform? Can the city acquire a comprehensible form for people?

Little attention is accorded to the creative potential of the countless millions and what they made for themselves through the ages in quiet multiplicity — for what I call the vernacular of the heart. Not because it perished — and still perishes — along with the people who fashioned it, but because one still

esteems almost exclusively the less ephemeral accomplishments of exceptionally endowed individuals, or of societies bent on making things which endure physically and speak for themselves.

The architect was always concerned with single buildings or a limited complex of buildings. His client was invariably a particular one. The multitudes, those that moved about in the countless little houses and streets, were never his clients. No, yesterday's multitudes — today's anonymous client — contrived what they needed and what they regarded as good within the narrow scope and uncertain conditions which prevailed. True, they often called upon an array of craftsmen from their midst, but their affinity to them was direct; direct also their affinity to the little miracles which resulted — they extended their own specific behavior into built form.

Senmut, the Egyptian, made what he was commanded to make: a habitable 'house' for a single dead queen.¹⁴ Are the sons of Senmut today unable to make what they are requested to make: habitable places for the millions that live, who are themselves no longer whipped as they drag the queen's granite? Yes or no, what we have got is architects everywhere, sitting lucratively on the lap of the particular client (as if nothing ever changed since Hatshepsut's tomb was built 4000 years ago) or ludicrously on the ambiguous lap of some government or municipal body — the fake anonymous clients of today!

Our primary task is indeed a different one, different in that it concerns — at last — the immediate environment of man and all men, different also because it must deal with the vast multiplicity. Yet this task is still handed to us by that pseudo client, reaching us hopelessly garbled. It is left to the muttering multitudes to make the best of the inferior absurdities handed to them — to inhabit not as 'people' but as 'population'.

It is true that we face the real task that our period sets with two left hands. Yet between the real task and the real client — the silent, passive one in whose name the false one trespasses 'democratically' — a monstrous barrier of administrated pusillanimity is thrown up behind which the majority of architects and urbanists have chosen to hide (often with a sigh).

Architects, see to it that the erroneous and feeble gets what it deserves — just this: NO!, for the constructive potential of this great word is still there for the service it can render.

Langzamerhand is het een traditie geworden tegen december een aflevering van Goed Wonen te wijden aan het kind, zijn spel, zijn speelgoed. Van 1952 af werden in de afleveringen van oktober of november allerlei onderwerpen aan de orde gesteld, die daarmee verband houden. In dit nummer wordt de traditie voortgezet, niet ter wille van de traditie, maar omdat men nooit uitgepraat kan raken over de vraag hoe aan kinderen in de maatschappij der volwassenen de plaats en de mogelijkheden gegeven moeten en kunnen worden, die hun toekomen. Deze keer gaat het eerst over kinderen op straat in de grote stad en over de 'werktuigen voor de verbeelding' die Aldo van Eyck voor hen ontwierp.

De volgende bijdrage laat zien, met

een aantal foto's opgenomen in het Juliana kindziekenhuis in Den Haag, hoe jonge kinderen hun eigen plekje altijd op een bepaalde manier weten te maken, ook in een omgeving die niet uitdrukkelijk voor hen is voorbereid, maar die hun wel de ruimte en de vrijheid laat.

Grotere kinderen vertellen vervolgens in hun eigen woorden, ingeleid door L. Alma-Heijnen, iets van hun wensen en gedachten omtrent een eigen kamer. Gericht op de verbeelding en de wensen van het kind maakte A. Spoor en fotografeerde Jan Versnel een keuze uit de duizendvoudige voorraad van de speelgoedwinkels.

Als besluit volgen dan enkele suggesties voor goed winkelen in de geschenken-tijd.

REDACTIE

het kind en de stad

Aldo van Eyck

het probleem

De stedeling heeft zijn identiteit prijsgegeven.

Als toeschouwer, niet als deelnemer is hij betrokken bij het gebeuren van de stad.

Een geïsoleerde temidden van een miljoen geïsoleerden

Maar het kind onttrekt zich aan deze paradox, omdat het zijn identiteit in weerwil van iedere tegenkracht weet te ontdekken. Aan de rand van de collectieve aandacht handhaaft het zich, een emotioneel en „onproductief“ kwantum.



foto Violette Cornelius



Geschaad richt het schade aan.

Bevuild maakt het vuil.

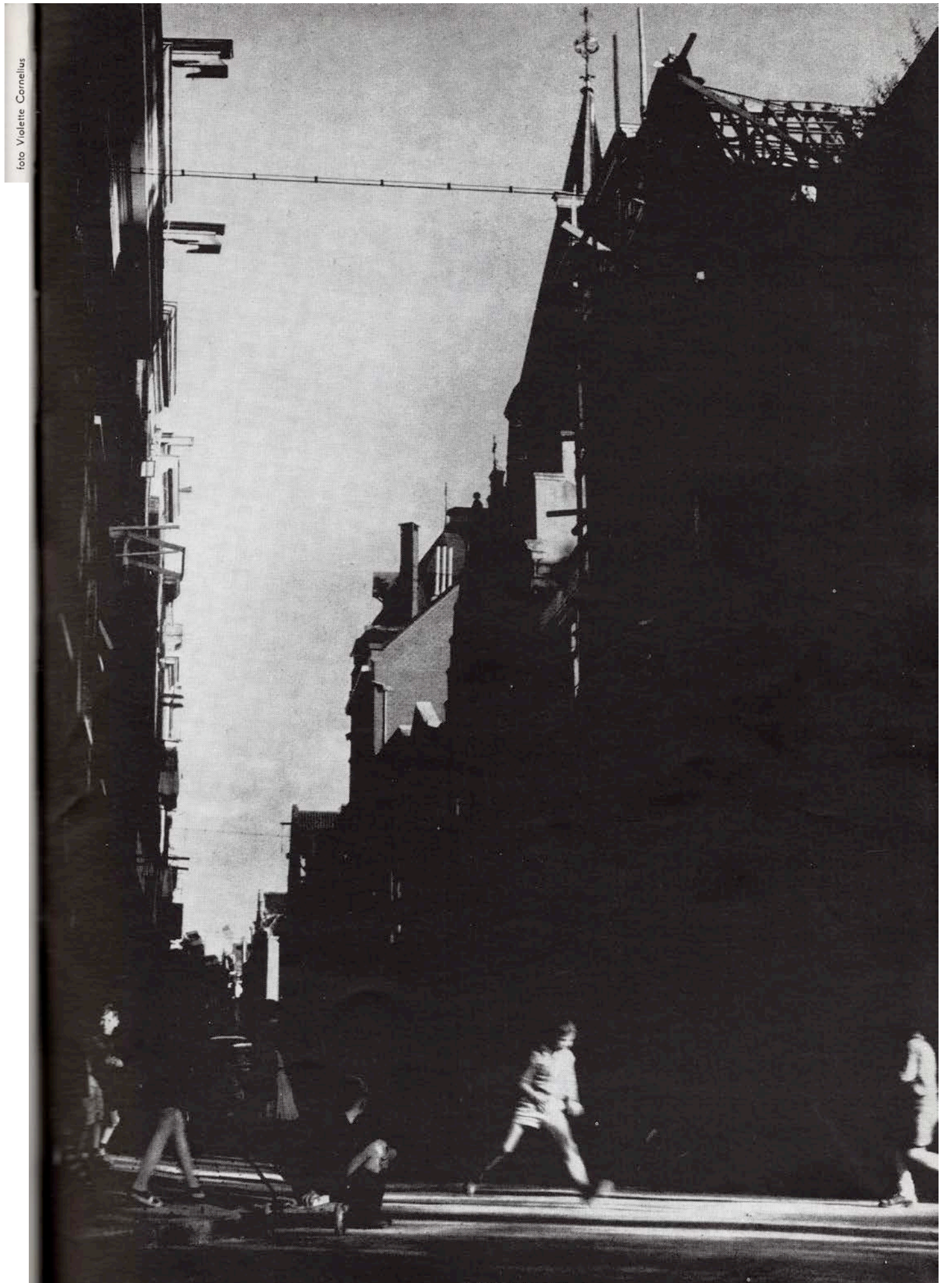
Gevaar omsluit het.

Zon voelt het zelden.



sneeuw

wonderbaarlijke

Maar wat de stad voor haar kinderen nodig heeft, moet duurzamer zijn dan sneeuw.

Ook moet zij het kunnen opnemen zonder haar eigen gang te belemmeren.

Van de gewone zaken, die het kind reeds terloops aan zijn verbeelding en harts-tocht onderwerpt, zal het vooral door keuze en plaatsing moeten verschillen — doch nauwelijks in essentie, want het kind springt, kruipt, hangt, klimt, draait en duikelt, altijd en overal.

Er is geen stad te vinden zonder doelloze plekken, die toch niet renderen. Dit terwijl ontelbare kinderen wachten. Wijken moet alleen wat brakke grond, wat stoffig gras, wat nutteloos straatvlak, hier en daar een urinoir, maar vooral de inherente bezwaren, die altijd moeizaam tot hun relatieve proporties te herleiden zijn.

zinnebeeld naar een gedeeltelijke oplossing



foto Cas Oorhuys

correctie

amsterdam

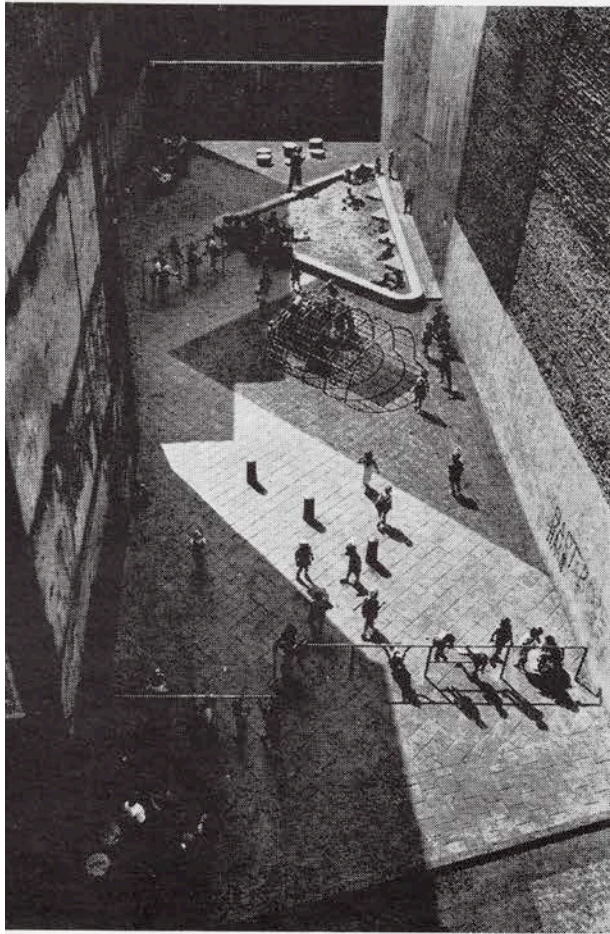

Amsterdam is ten aanzien van het kind niet eens een stad uit vele meer. Op een kleine 150 plaatsen in de binnenstad en in oude en nieuwe buitenwijken werd alsnog iets voor het kind gemaakt.

Het zijn spelaanduidingen geworden, werktuigen voor de verbeelding. Zij vormen een bewuste poging de beweging van het kind beeldend bij de stad te betrekken.

Bovendien zijn het plekken waar energie zich verdicht en verspreidt; aanduidingen tot verhoogde gemeenschappelijkheid. Plekken waar de stedeling zichzelf weer even ontdekt.

zo het kindzijn een tocht is,



De openbare speelplaatsen in Amsterdam werden door P.W. tot stand gebracht naar ontwerp van Aldo van Eyck

appèl tot verdere activiteit

Aan de rand van de aandacht staat ook de kunstenaar, wezenlijk bondgenoot van het kind.

Zijn functie is nog te decoratief (hij wordt misbruikt en misbruikt zichzelf).

Zijn vak is het tot stand brengen van verbeelde orde . . . in ieder medium.

Zijn plaats: het midden.

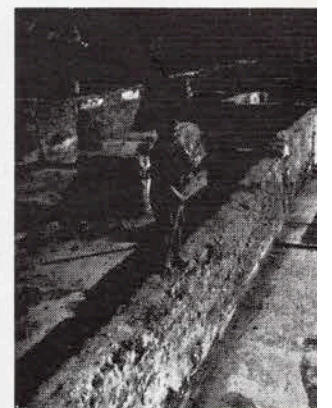

laten wij ervoor zorgen dat het kind niet 's nachts reist

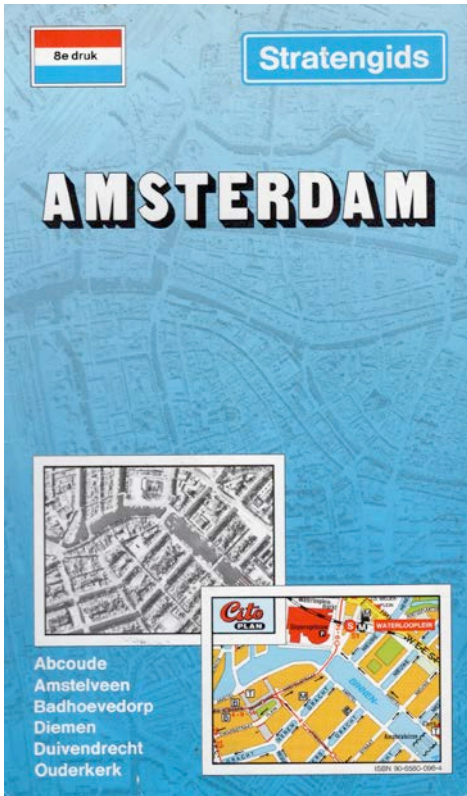

EEN INVENTARISERING VAN DE BEZOCHTE PLEINTJES, ONTWORPEN DOOR ALDO VAN EYCK, NAAR AANLEIDING VAN DE SCRIPTIE 'SPELENDERWIJS', 09.1992

Tijdens de maand september 1992 bezocht ik een veertigtal speelpleintjes, of plekken waar speelpleintjes geweest zijn. De met een *sterretje aangeduide pleintjes zijn beslist een bezoek waard. De codering verwijst naar de 'Stratengids Amsterdam' uitgegeven door Citoplan BV in Den Haag. De lijst is gesorteerd op jaar van ontwerp.

Straatnaam	ontwerp	bouwjaar	bijzonderheden	citoplan
Herenmarkt	02.03.55	1956	gewijzigd 1974	14 O 30
Leopoldstraat	22.09.55	1957	opgeheven	23 W 32
Hendrik Jonckerplein	03.09.57	1959	gewijzigd	14 G 26
*Burgemeester Eliasstraat	02.07.57	1960		23 X 27
Vondelpark; Kattenlaan	22.07.57	1962		26 F 35
*Goeman Borgesiusstraat	23.10.57	1960		35 A 4
*Strackéstraat	23.10.57	1959	gewijzigd 1960	34 Y 2
*Leenhofstraat	23.10.57	1960		35 A 3
Theo van Doesburgstraat	16.12.57	1959	gewijzigd	35 C 6
*Nolensstraat	18.12.57	1960		35 A 1
Vondelpark; Amstelveense weg	03.05.58	1960		38 B 8
Speelweide	31.12.58	1962		26 E 40
Reggestraat	07.05.58	1958		27 X 33
Sieg Vaz Diazstraat	01.07.59	1960	opgeheven	23 V 22
*U.J.Klarenstraat	14.08.59	1960		37 E 26
Pieter Vlamingstraat	04.08.59	1962	opgeheven	16 H 35
*Anton Waldorpstraat	27.01.60	1961		37 E 4
*Charles Leickertstraat	25.01.60	1961		37 F 7
Elisabeth Boddaerstraat	02.02.60	1961		37 F 30
William Boothstraat	02.02.60	1961		37 G 30
Theophile de Bockstraat	??.07.60	1964		37 O 13
Tuinstraat	??.08.60	1962	opgeheven	14 G 37
*Jan van Duivenvoordenstraat	08.09.60	1962		23 D 38
Vier Heemskinderenstraat	23.09.60	1961	gewijzigd	25 C 11
Van Boetzelaerstraat	10.06.61	1964	gewijzigd	13 R 36
Vondelpark; bij muziektent	12.09.61	1964		26 E 40
*Vondelpark; bij Vondelbrug	20.11.62	1964	gewijzigd	26 P 26
*Heemstedestraat / Westlandgracht	18.01.63	1966		37 P 18
Arent Janszoon Ernststraat	??.12.63	1965	5 pleintjes	39 C 37
*Prins Bernhardpark	04.06.63	1965	watersculptuur	28 Y 20
*Ennemaborg	04.04.65	1966		39 H 31
*Wedderborg	10.01.66	1967		39 J 30
*Schierstins	10.01.66	1967		39 L 29
Lindengracht	16.05.66	1968	opgeheven	14 H 32
Krugerplein	11.08.66	1968	gewijzigd 74+77	28 N 16
*Evertswert-, Simonskerkestraat	??.08.66	1971	+watersculptuur	35 N 40
Van Tuyll van Serooskerkenplein	23.09.66	1968	opgeheven	38 S 18
Groningenstraat	21.03.67	1968	opgeheven	39 G 30
*Van Tuyll van Serooskerkenweg	08.08.67	1970		38 P 20
Boerensteeg '500 ^{ste} speelplaats'	12.01.68	1968	opgeheven	63 D 21
*Paltrok	09.02.68	1969		2 X 13
*Vondelpark; Speelvijver	18.12.68	19??		26 G 36
Rapenburg	26.11.68	1969	opgeheven	15 K 34
*Eendrachtspark; Speelvijver	???.?.??	1976		23 F 30

Alle pleintjes zijn in 2024 schijnbaar verdwenen, op de speelvijvers na. De grotere pleinen zijn altijd vervangen door bebouwing (wonen, horeca, onderwijs, handel), nooit speelruimte.

Inhoudsopgave 1

Straatnaamregisters:
 Amsterdam pag. 2 t/m 21
 Abcoude pag. 22
 Amstelveen pag. 22 t/m 25
 Badhoevedorp pag. 25 en 26
 Diemen pag. 26 en 27
 Duivendrecht pag. 27
 Ouderkerk pag. 28

Kaartgedeelte:
 Overzicht pagina - indeling pag. 36 en 37
 Notitie-pagina pag. 38
 Verklaring pag. 39
 Deelkaarten pag. 42 t/m 61
 Centrumkaart (schaal 1: 7.500) pag. 62 en 63
 Citoplan Info-pagina pag. 64

Belangrijke instellingen en bezienswaardigheden pag. 29 t/m 31
Openbaar vervoer pag. 32 t/m 34
Notitie-pagina's pag. 34 en 35

De register-pagina's zijn met zwarte cijfers en het kaartgedeelte met zwarte vakjes en witte cijfers genummerd. De deelkaarten overlappen elkaar rondom met ongeveer 1 cm.

Het kaartgedeelte is voorzien van o.a.:
 * kerken * zwembaden * parkeergelegenheden
 * musea * postkantoren * sporthallen * openbaar vervoer
 * theaters * ziekenhuizen * sportvelden

De Straatwijzer, hoe te gebruiken?
LET OP, GEEN BESTAANDE SITUATIE!!

Voorbeeld: zoek in het straatnaamregister de Julianalaan, met het daarbij behorende paginnummer en code. → Julianalaan.....14-K5

Zoek nu bij de deelkaarten (achter in de gids) pagina 14 op (zie onderstaand voorbeeld pijl 1). Sla de naastliggende pagina om en leg de rand van deze pagina op de lijntjes bij de letter K boven- en onderaan pagina 14 (zie pijl 2).

De horizontale zwarte streepijntjes boven- en onderaan de pagina dienen op het zwarte kader aan te sluiten. Op de verticale cijferverdeling bij het cijfer 5 vindt u de Julianalaan (zie pijl 3).

De blauwe driehoekjes langs het kader verwijzen naar de boven- en onder aansluitende pagina's.

Verantwoording.
 Deze gids werd met de meeste zorg samengesteld; de uitgever kan echter voor eventuele onjuiste vermeldingen niet aansprakelijk worden gesteld.
 Niets uit deze uitgave mag worden overgenomen, vervoelvoudig of openbaar gemaakt zonder voorafgaande schriftelijke toestemming van de uitgever.
 © december 1991 Cito-plan BV Den Haag (8e druk).

Uitgave:
 Cartografisch Instituut Cito-plan BV
 Groot Hertoginnelaan 156, 2517 EM Den Haag Telefoon 070 - 346 93 12
 Omslag: Luchtfoto van Fototheek Topografische Dienst Emmen

Verklaring.

VERKLARING / LEGEND / LEGENDE / ERKLÄRUNG

Bos / park / plantsoen
 Wood / park / public garden
 Bos / park / parc public
 Wald / Park / Anlagen

Sportterrein
 Sportsground
 Terrain de sport
 Sportanlagen

Volkstuin
 Industrial garden
 Jardin familial
 Schrebergarten

Begraafplaats
 Cemetery
 Cimetièrre
 Friedhof

Industriegebied
 Industrial area
 Terrain industriel
 Industriezone

Overig land
 Other area
 Autre terrain
 Übriges Gebiet

Bebouwing
 Built-up area
 Terrain bâti
 Bebauung

Belangrijk gebouw
 Important building
 Edifice important
 Wichtiges Gebäude

Water
 Water
 Eau
 Wasser

Autosnelweg
 Motorway
 Autoroute
 Autobahn

Hoofdverkeersweg
 Main road
 Route principale
 Hauptstrasse

Gestaten voor auto's
 Closed for motorvehicles
 Interdité aux auto's
 Gespernt für Kraftfahrzeuge

Eénrichtingsverkeer
 One way traffic
 Circ. en sens unique
 Einbahnstrasse

Voetgangersgebied
 Pedestrians area
 Rue sans circulation
 Fußgängerzone

Fiets/voetpad
 Cycling/footpath
 Sentier cyclable/pedestrian
 Radfahr-/Fußweg

Park and Ride

Locatie speelpleintje
 Location playground
 Aire de jeux
 Spielplatz

Stadsroute
 Tourroute
 Route urbaine
 Stadtroute

Spoorweg met station
 Railway with station
 Chemin de fer avec gare
 Eisenbahn mit Bahnhof

Goederenspoor
 Industrial railway
 Chemin de fer industriel
 Industriebahn

Metro met station
 Underground with station
 Métro avec gare
 U-Bahn mit Bahnhof

Sneltram met halte en eindpunt
 Light rail with stop and terminus
 Semi-métro avec arrêt et point terminus
 Stadtbahn mit Haltestelle und Endstation

Tramlijn met halte en eindpunt
 Tramline with stop and terminus
 Ligne de tramway avec arrêt et point terminus
 Strassenbahn mit Haltestelle und Endstation

Bu lijn met halte en eindpunt
 Busroute with stop and terminus
 Ligne d'autobus avec arrêt et point terminus
 Autobus mit Haltestelle und Endstation

Bioscoop
 Cinema
 Cinéma
 Kino

Kerkgebouw
 Church
 Eglise
 Kirche

Museum
 Museum
 Musée
 Museum

Parkeergarage
 Parking garage
 Garage de stationnement
 Parkhaus

Parkeerplaats
 Parking place
 Parc d'auto's
 Parkplatz

Politiebureau
 Police station
 Bureau de police
 Polizeistation

Postkantoor/agentschap
 Postoffice/branch
 Bureau de poste/agence
 Postamt/Post

Theater
 Theatre
 Théâtre
 Theater

Ziekenhuis
 Hospital
 Hôpital
 Krankenhaus

Zwembad
 Swimming bath
 Piscine
 Schwimmbad

★/— goed bewaard / verduwen (1992)

SCHAAL 1: 13.500
 0 250 500 750 1000 meter

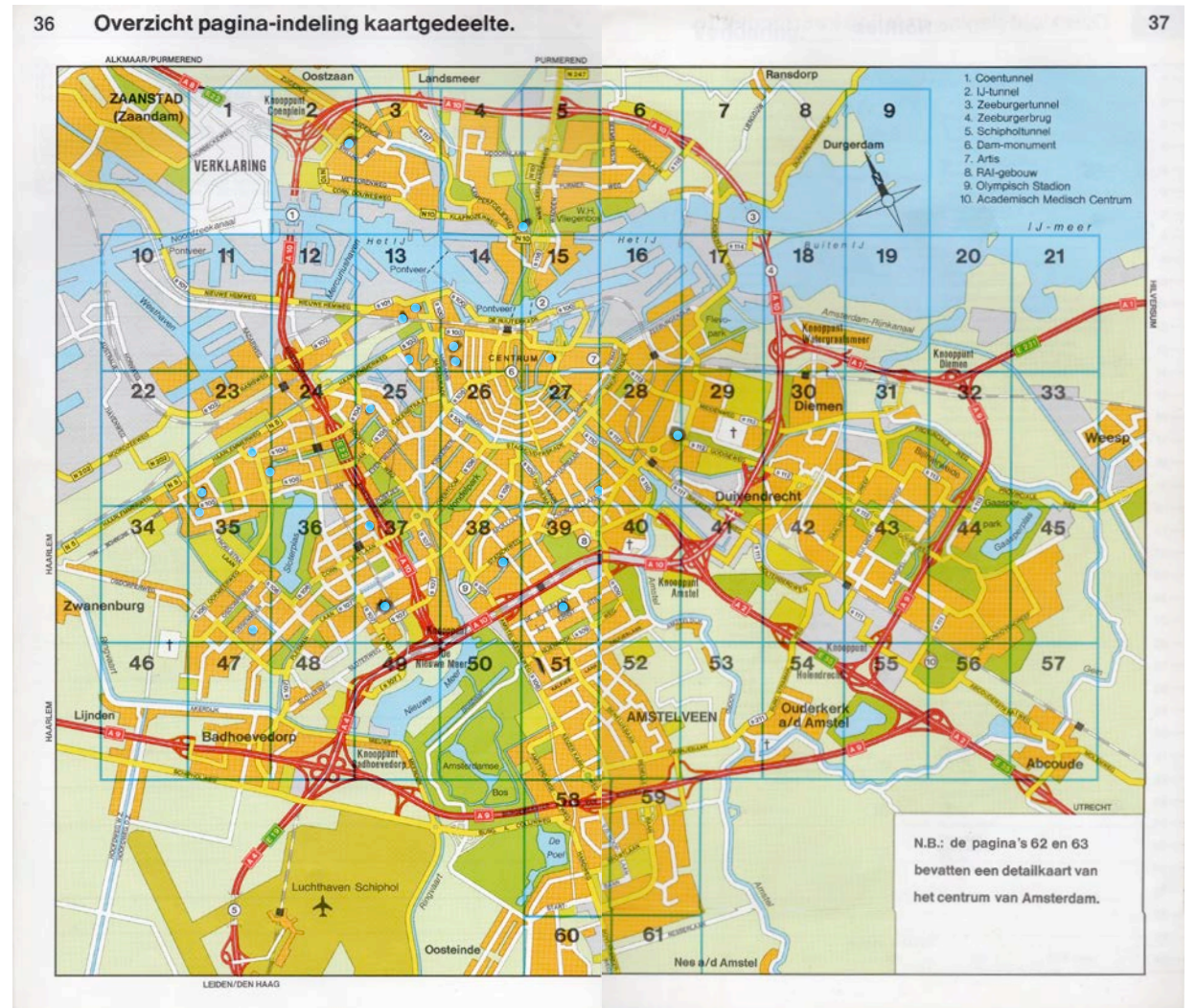

2 Amsterdam



12 Amsterdam



14 Amsterdam

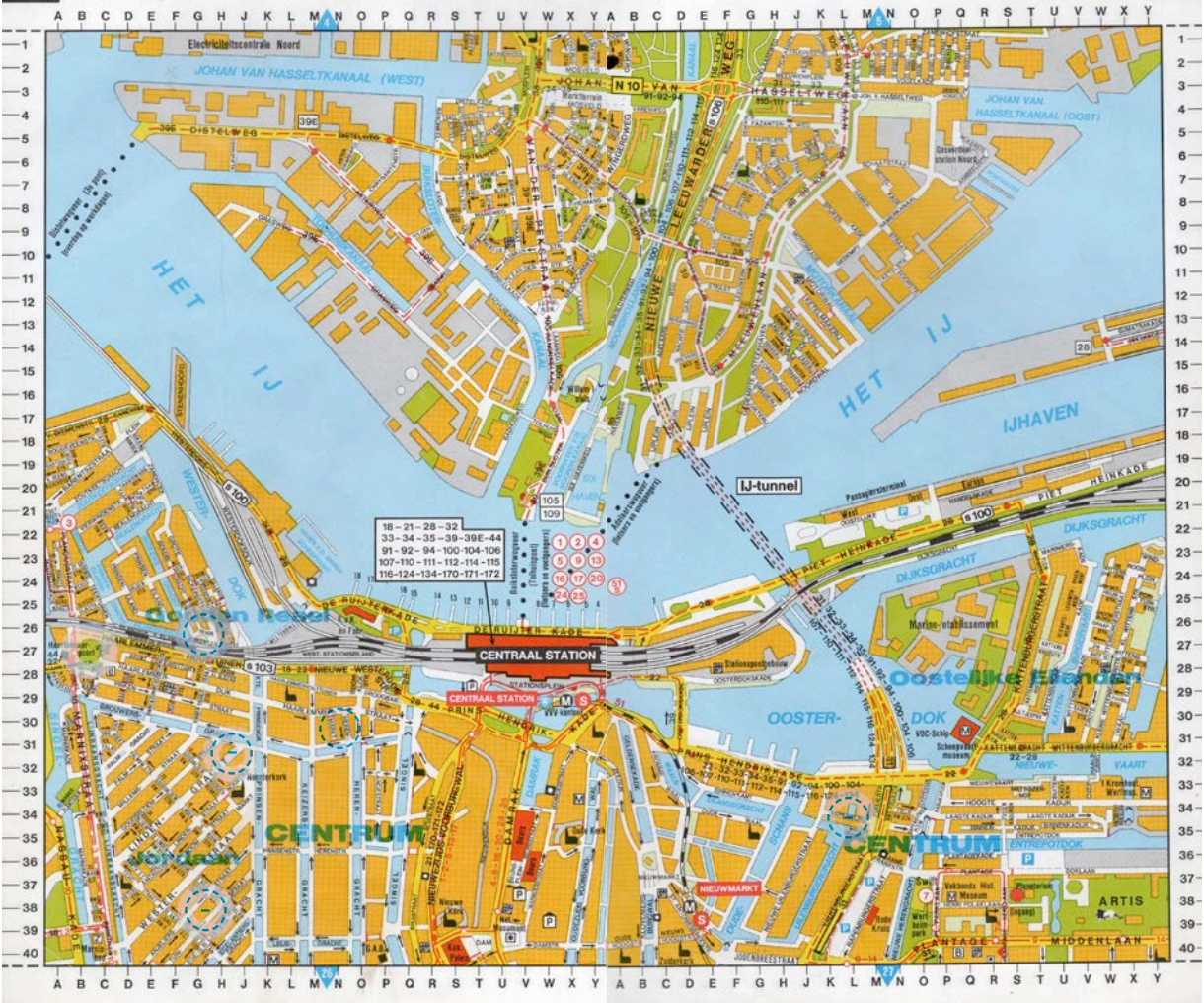

16 Amsterdam



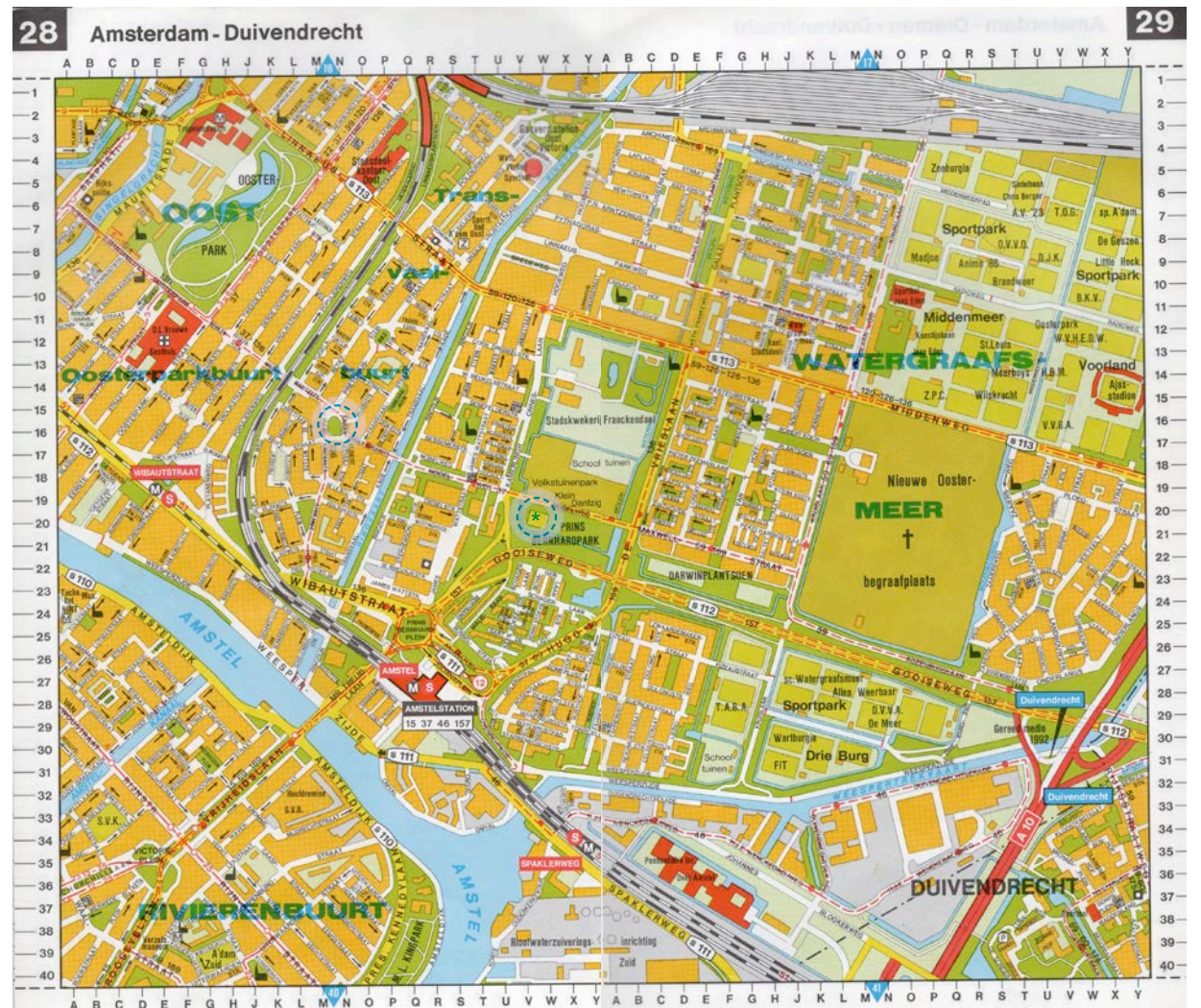



Copyright © 2024, iwert bernakiewicz, www.ibcz.be

Alle beeld, tekeningen en foto's door de auteur tenzij anders vermeld. Copyright bijlagen ligt bij desbetreffende auteurs. Niets uit deze uitgave mag worden verveelvoudigd en/of openbaar worden gemaakt door middel van druk, fotokopie, geluidsband, elektronisch of op welke wijze dan ook, zonder schriftelijke toestemming van de auteurs.

